

CÁDIZ, NON PLUS ULTRA

Y yo me pregunto: ¿tecnología para qué?

Si luego nadie sabe qué hacer con ella.

Si al Hospital Puerta del Mar seguiremos llamándolo "Residencia".

Si el puente de la Constitución se llamará "El segundo puente".

Si el arco de Garaicoechea siempre será el que no es.

Si la Avenida León de Carranza (o cualquiera de sus tramos) seguirá siendo "la Avenida".

Si las promesas seguirán siendo eso mismo, promesas.

Si por más que ¡Viva la Pepa!, la Pepa se muere.

Si los Astilleros seguirán cerrados.

Si nunca sabré si Cádiz es la cuna de la libertad o si es su tumba.

Si este ejercicio es la cara de la cruz de mi moneda.

Si *Cádiz non plus ultra* aquí siempre significó: *Después de Cádiz, ni hablar.*

DE AZOTEAS, DE TORRES VIGÍAS Y DE BANDERAS

La azotea elegida es la de la **Torre Tavira**, a 45 metros sobre el nivel del mar y última de las torres vigías del puerto gaditano. En la torre había un telégrafo, una pequeña imprenta, un archivo de partes oficiales y las siluetas de todos los buques de la Armada, de los que se debía dar aviso de llegada.

Cuando el horizonte estaba nítido, se vislumbraba la costa africana. Desde allí se podían imaginar todos los mundos posibles. En lo más alto de nuestra azotea oteaba una **bandera**.

A la bandera decidimos llamarla **presente**. Creímos que ya no hacía falta vigía, aunque sí alguien que se encargase de que nuestra nueva bandera se revoliese más fuerte que el viento. No la queríamos por su grandeza, ni por su prestancia, ni por su color, la queríamos simplemente porque era nuestra. Así, **se decidió que la bandera sería la ropa tendida**.

Alguien nos habló de unas **fibras piezoeléctricas** que obtenían energía con el simple movimiento. Pensamos que podíamos izarlas y así conseguir alimentar un pequeño motor que variaría la inclinación de nuestra bandera, logrando que diera **sombra** todo el día y que **nos resguardara del poniente y del levante**. Ya no se movía en función del viento, sino que **era viento**. Y fuimos viento, hasta hace muy poquito tiempo. Y soñamos. Soñamos tumbados bajo nuestra bandera. Recuerdo que al mirarla nos enganchaba el alma y la sentíamos **nuestra**.

Si esa bandera fuese de verdad, yo creo que la hubiésemos llamado **futuro**.

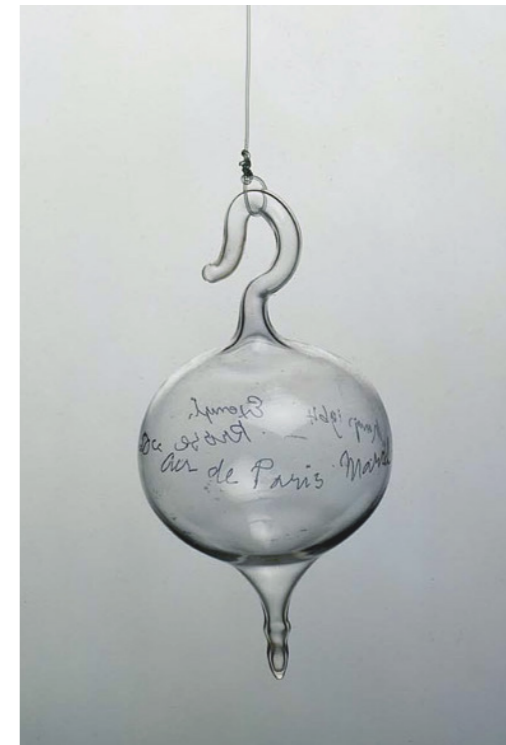

50 cc of Paris air, Marcel Duchamp

Pero, después de todo, no sabemos si las cosas no son mejor así, escasas a propósito... Quizá, quizá tienen razón los días laborables.

"Lunes" (Compañeros de viaje)
Jaime Gil de Biedma



Situación Nuestra bandera era la camisa blanca del pueblo blanco, la que bailaba para secarse. 0 250 m

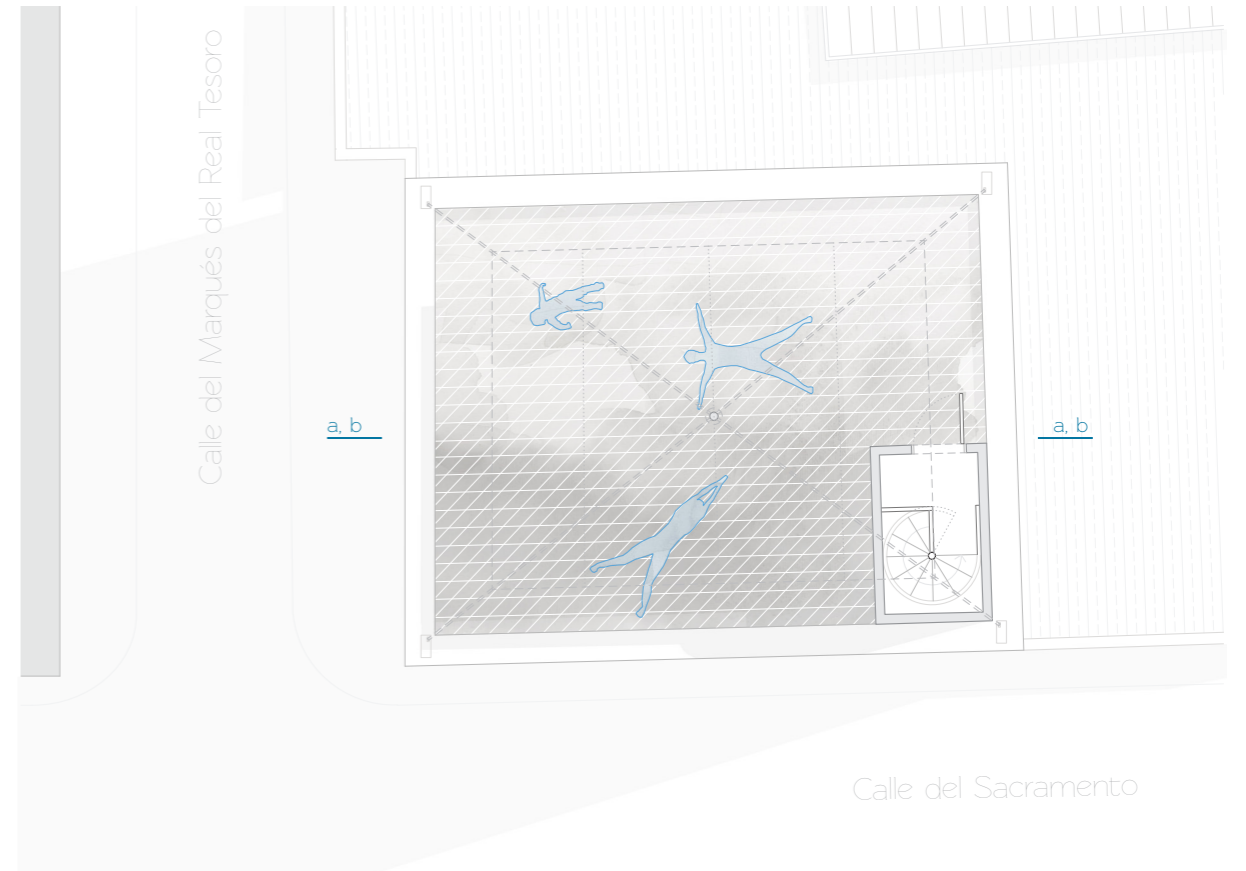

Planta

poniente

levante

0 2 m

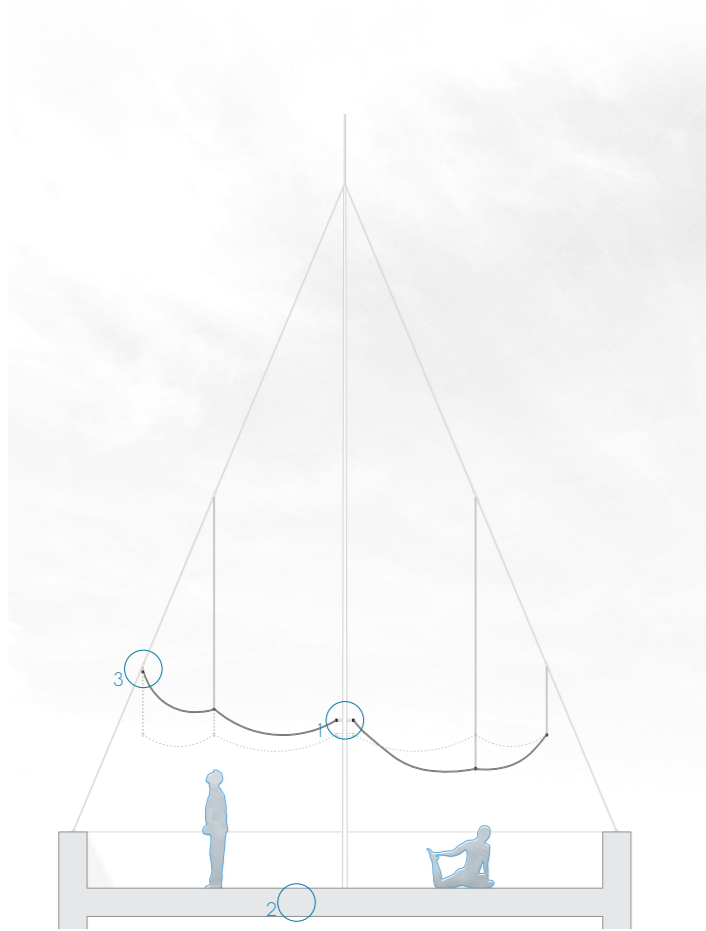

Sección a

La recuerdo así.

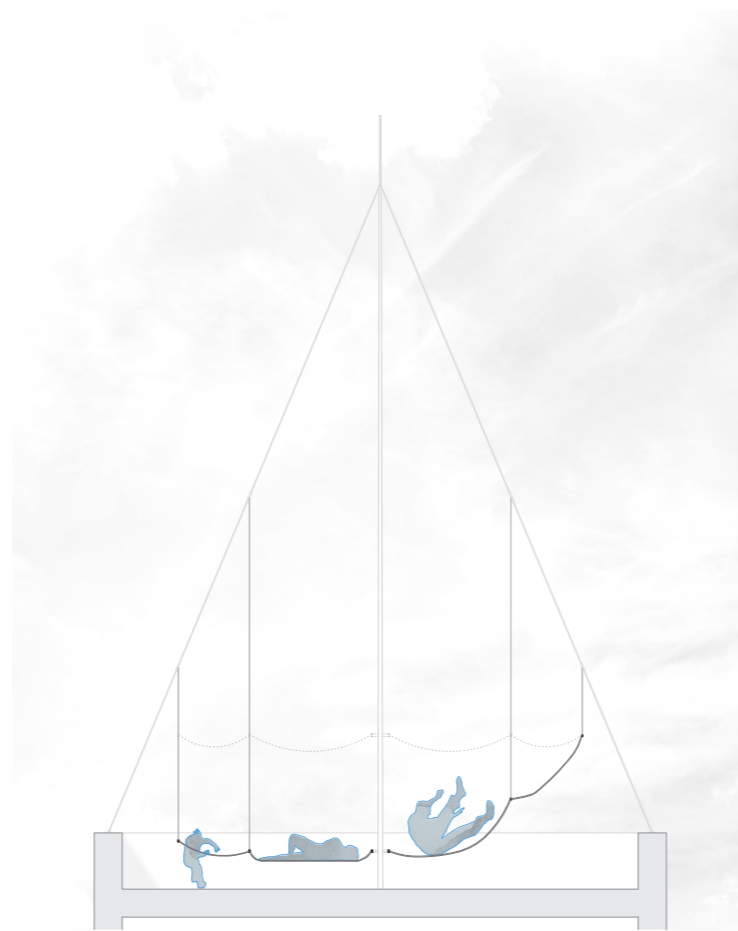

Sección b

O así, si soplabá el levante.

0 2 m

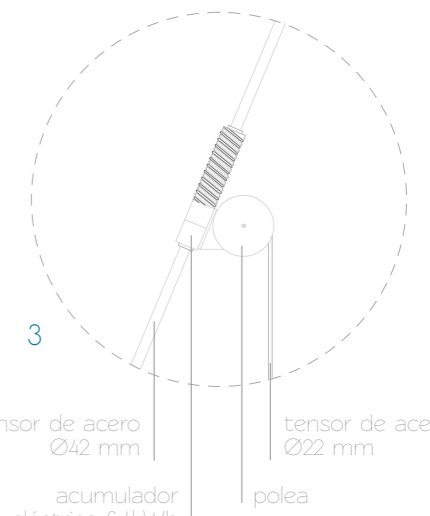
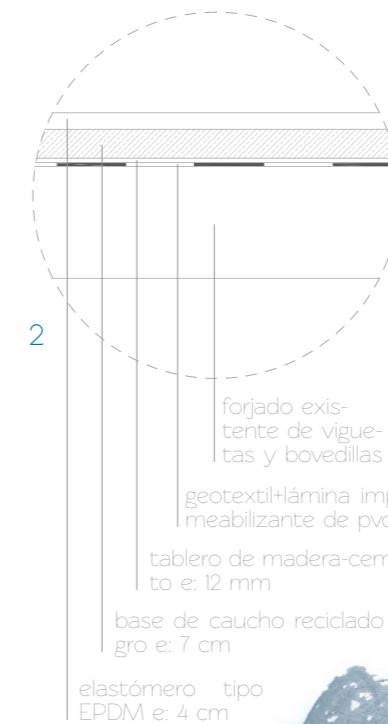
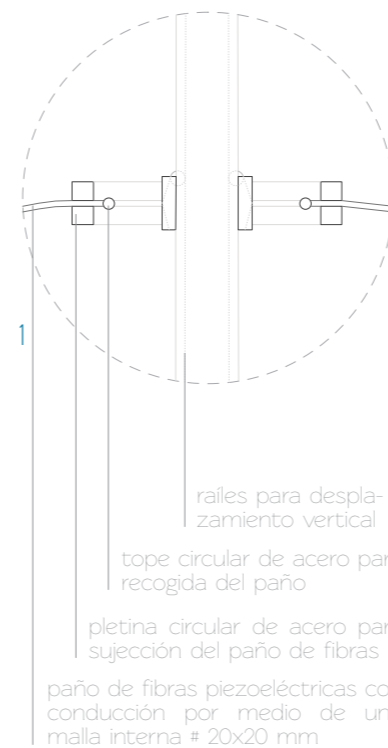

Detalles

0 30 cm

SE DECIDIÓ QUE LA BANDERA SERÍA LA ROPA TENDÍA E.T.S.A. de Sevilla

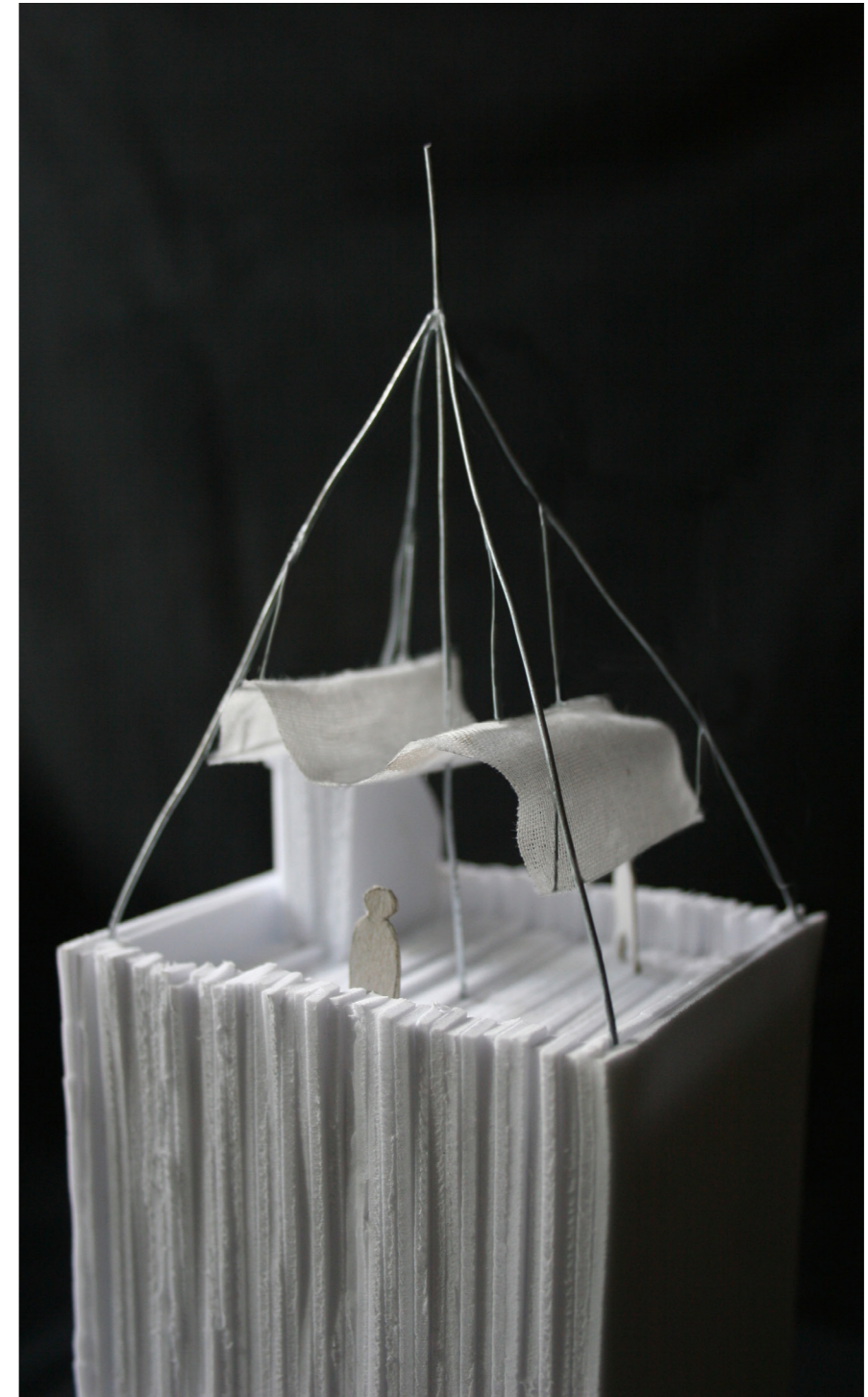
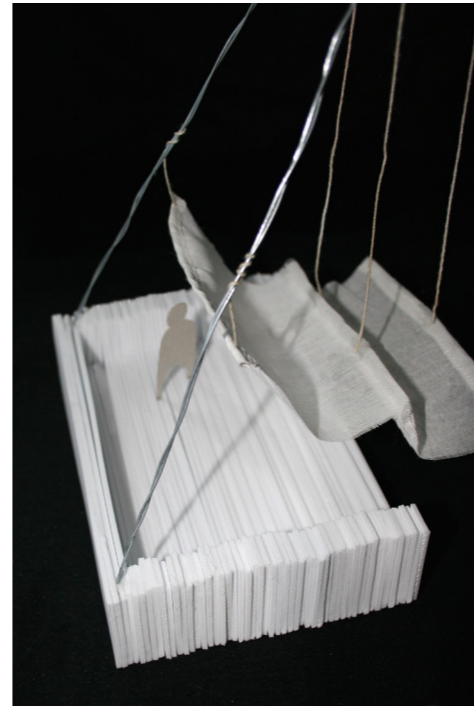

- ¿De quién será la bandera de esa torre vigía?
- ¡Marineros, es la mía!

Rafael Alberti

SE DECIDIÓ QUE LA BANDERA
SERÍA LA ROPA TENDÍA
E.T.S.A. de Sevilla