

**ic** inteligencias  
colectivas

**OIZ EGIN**

**On egin**

CONEXIONES  
**improbables**



## *Metodología*

Inteligencias Colectivas participa en Conexiones Improbables 2012-2013 con el proyecto IC Oiz Egin junto con las Asociaciones de Desarrollo Rural Urkiola y Lea Artibai, dentro de su proyecto OizEgin.

Partimos de una investigación exhaustiva del conocimiento autóctono de las comarcas, buscando “inteligencias” y expertos. Diseñamos un modo de registro bajo un formato abierto y unificador que sea capaz de iniciar un catálogo y un archivo, que crezca y evolucione en el tiempo, que sea accesible y que se retroalimente dado su carácter evolutivo y de conexión entre personas, con el objetivo principal de tejer una red autónoma y participada.

Para implementar y fortalecer esta red, proponemos organizar encuentros entre estos agentes portadores de conocimiento “situado” y expertos externos invitados a participar a este debate: OPENLABS!

En los distintos encuentros se busca la definición de propuestas prototipo, que tendrán la capacidad de desarrollarse y cristalizarse durante el desarrollo del proyecto.





## *Inteligencias*

Cada lugar del mundo posee su propio abanico de técnicas constructivas. La coexistencia de diversos calados de industrialización y desarrollo económico permiten que las viejas técnicas artesanales que subsisten se mezclen con productos semiindustriales y mantengan su vigencia en entornos poco estandarizados. De este modo, las soluciones constructivas sin planificación arquitectónica trascienden, generando una gran variedad de procedimientos sobre los que existe una sabiduría popular heredada, pero corregida y combinada con un alto grado de improvisación en términos de materiales y técnicas de nuevo cuño.

Este planteamiento es el punto de partida del proyecto, que comienza con la búsqueda y registro de todas esas inteligencias locales. Aprender y revisar toda esta sabiduría popular presente en las dos comarcas de Durangaldea y Lea-Artibai, visibilizada a través de las inteligencias encontradas, es un proceso continuo que se lleva a cabo durante todo el proceso de trabajo, convirtiéndose en un motor de descubrimiento de formas de hacer locales que incorporar como inputs en las diferentes fases.

El rango temático de inteligencias registradas es amplísimo; desde objetos y construcciones hasta estrategias, pasando por formas de gestión colaborativa y casos mixtos de mezcla de temáticas.



© ic la cúpula nómada



© ic mi buzón se fue de casa



© ic labrador jardinero nunca buen apero



© ic Barinaga, barrio autoconstruido



© ic el banco de cuatro mil kilos



© ic cicerone rural, audioguía en el móvil



© ic cantera a la espera



© ic centro cultural sin personal



© ic familia de azadas



© ic sendero sin comida, caminata perdida



© ic plaza de arrastre



© ic queso para cuidar el monte



© ic granjas en la red



© ic huerta lúdica colaborativa



© ic recursos abiertos



© ic vivienda nómada de mínima energía



© ic gestión compartida en la sociedad gastronómica de Garai



© ic barandilla de piezas de forja



© ic el mercado que es cancha





ic inteligencias colectivas  
[Oizegin]



### La cúpula nómada

**Autor:** Aldatu

**Localización:** Elorrio, Durangaldea, Bizkaia

**Tipología:** Estrategias

**Inteligencia:** Adaptación de técnicas constructivas pertenecientes a comunidades nómadas para construir un nuevo modelo de adquisición y formalización de vivienda adaptado al contexto local.

**Explicación:** la yurta es una estructura desmontable característica de los nómadas de Asia Central. Consistía simplemente en una estructura cilíndrica de madera con una gruesa cubierta que soportaba las inclemencias de las estepas asiáticas. Aldatu es un equipo vizcaíno al que la yurta le ha servido como punto de partida para iniciar un cambio en el modelo actual de vivienda. Cada interesado puede formar parte del proyecto como colaborador en el proceso de investigación que están llevando a cabo. esto quiere decir, adquirir una vivienda y testarla para una mejora en el diseño y construcción forma parte de los intercambios posibles.

[www.inteligenciascolectivas.org](http://www.inteligenciascolectivas.org)



ic inteligencias colectivas  
[Oizegin]



### Mi buzón se fue de casa

**Autor:** Caseríos de Bizkaia

**Localización:** Durangaldea-LeaArtibai, Bizkaia

**Tipología:** Construcción, Objeto, Estrategia

**Inteligencia:** Organización de pequeñas comunidades para la optimización de servicios.

**Explicación:** Los caseríos de las comarcas del Durangaldea y Lea-Artibai se encuentran dispersos por la geografía local, sinuosos caminos con hermosísimos paisajes llegan a ellos, para agilizar el trabajo de los repartidores de correo, los vecinos agrupan su caja postal o buzón, eso sí, con techo a dos aguas, para llevarlos cerca de los caminos principales.

[www.inteligenciascolectivas.org](http://www.inteligenciascolectivas.org)





ic **labrador jardinero  
nunca buen apero**



*Labrador jardinero nunca buen apero*

**Autor:** Caserío

**Localización:** Goiuria de Iurreta, Bizkaia

**Tipología:** Objeto, Estrategia

**Inteligencia:** Utilización de los muros de una construcción tradicional como expositor de objetos tradicionales que han caído en desuso.

**Explicación:** Las comarcas de Durangaldea y Lea-Artibai tienen una larga tradición agrícola, y la tipología tradicional de vivienda familiar que acompañaba a este modo de vida eran los caseríos. En la actualidad, muchos de ellos rehabilitados y ocupados se han convertido en cómodas viviendas unifamiliares llenas de espacios y objetos que necesitan una nueva función. En este caso el muro principal de este caserío se convierte en expositor de los antiguos aperos de labranza sustituidos hoy en día por máquinas modernas.

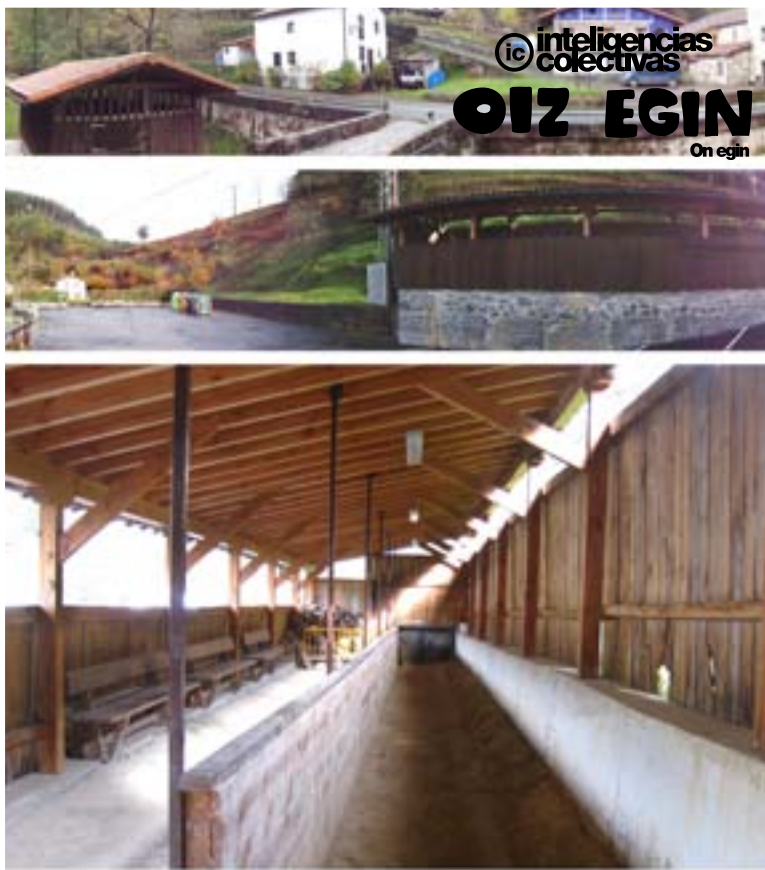

ic **Barinaga,  
barrio autoconstruido**



*Barinaga, barrio autoconstruido*

**Autor:** Vecinos de Barinaga

**Localización:** Barinaga, Markina-Xemein, Bizkaia

**Tipología:** Construcción, Espacios

**Inteligencia:** Usar metodologías de construcción colectiva para los propios equipamientos públicos de la localidad.

**Explicación:** Barinaga es el pueblo donde nació José María Arizmendiarieta Madariaga, el sacerdote que fundó la Corporación Cooperativa Mondragón y otras entidades de desarrollo económico a través de cooperativas. El País Vasco tiene una larga tradición cooperativa, pero tras la Guerra Civil había decaído. Los vecinos del pueblo de Barinaga poseen fuertes referencias que evolucionan desde el "aizolan" (trabajo vecinal en euskera) al cooperativismo. A partir de ahí, se organizan para la construcción de diversos equipamientos comunitarios como una bolera, una plaza de arrastre o un parque infantil, etc. En la organización se comparten tanto los procesos constructivos como las labores de mantenimiento de las infraestructuras.





**ic** inteligencias  
colectivas  
[Oizegin]



### *El banco de cuatro mil kilos*

**Autor:** Ayuntamiento de Garai

**Localización:** Garai, Durangaldea, Bizkaia

**Tipología:** Objeto

**Inteligencia:** La posibilidad de multiplicar los usos de elementos deportivos usados esporádicamente para acondicionar el espacio público.

**Explicación:** El arrastre de piedra es un deporte muy extendido en el País Vasco. La característica de un peso muy elevado de las piedras en cuestión, entre 1.500 y 5.000 kilos, es fundamental para una competición más atractiva. Es bastante normal ver estas grandes piedras como mobiliario urbano en las plazas de los pueblos, cerca de los recinto acondicionados para ello.

[www.inteligenciascolectivas.org](http://www.inteligenciascolectivas.org)



**ic** inteligencias  
colectivas  
[Oizegin]



### *Cicerone rural, audioguía en el móvil*

**Autor:** Cicerone Entornos Interactivos S.L.

**Localización:** Barrio de Barinaga de Markina-Xemein, Lea-Artibai, Bizkaia

**Tipología:** Estrategia, Objeto

**Inteligencia:** Usar las nuevas tecnologías de manera ingeniosa para dotar al territorio de una capa de información accesible y adaptable al usuario

**Explicación:** Cicerone es un sistema de dinamización turística, basado en infraestructuras que usan las tecnologías de la información y la comunicación, apoyándose en dos tecnologías muy extendidas en la actualidad, como son la telefonía móvil e Internet.

En los puntos clave se muestra la información de marcado, que permite al turista conocer el entorno histórico, paisajístico y patrimonial que visita. Y por un lado, al gestor turístico, le facilita la comunicación con los turistas, ofreciéndoles un excelente servicio de información, y por otro, le permite obtener gran cantidad de información sobre los gustos y costumbres de los turistas que les visitan para su posterior análisis.

[www.inteligenciascolectivas.org](http://www.inteligenciascolectivas.org)







### *Cantera a la espera*

**Localización:** Parque Natural de Urkiola, Abadiño, Durangaldea, Bizkaia

**Tipología:** Construcción, Espacio, Estrategia

**Inteligencia:** Formalizar un plan de transformación de usos para las construcciones industriales locales en desuso.

**Explicación:** Las canteras de Atxarte y Atxa-Txiki en Abadiño, llevan paralizadas desde 1995.

La rehabilitación de espacios en desuso donde ya ha habido un gran impacto en su entorno pueden ser oportunidades en la comarca para convertirlas en espacios que acojan otros usos.

ic **cantera a la espera**

[www.inteligenciascolectivas.org](http://www.inteligenciascolectivas.org)



### *Centro cultural sin personal*

**Autor:** Ayuntamiento de Garai

**Localización:** Garai, Durangaldea, Bizkaia

**Tipología:** Estrategia, Espacio

**Inteligencia:** Ingenioso sistemas de acceso a equipamientos culturales en localidades con pocos recursos

**Explicación:** Garai es un municipio con poco más de 300 habitantes y la posibilidad de tener un centro cultural con un personal de atención permanente era inviable. La solución se basa en un sistema de tarjetas electrónicas personalizadas, a solicitar en el mismo Ayuntamiento, para poder acceder y hacer uso de las instalaciones en cualquier momento. La solicitud de los espacios también se hace vía Internet y los espacios se controlan con un registro de entrada y un sistema de videovigilancia centralizado y continuo.

ic **centro cultural sin personal**

[www.inteligenciascolectivas.org](http://www.inteligenciascolectivas.org)





### *Familia de azadas*

**Autor:** Comarcas del País Vasco

**Localización:** Durangaldea y Lea-Artibai, Bizkaia

**Tipología:** Objeto

**Inteligencia:** Colocación específica de determinados objetos como señalización externa que aportan información familiar de la vivienda.

**Explicación:**

Las comarcas de Durangaldea y Lea-Artibai tienen una larga tradición agrícola, y la tipología tradicional de vivienda familiar que acompañaba a este modo de vida eran los caseríos. En la actualidad, muchos de ellos rehabilitados y ocupados se han convertido en cómodas viviendas unifamiliares llenas de espacios y objetos que necesitan una nueva función. En este caso, aún se puede obtener información sobre costumbres de antaño, como que el número de azadas que aparecían colgadas en los cobertizos exteriores servían como seña de la cantidad de miembros que formaban la familia que habitaba el caserío.



### *La plaza de arrastre*

**Autor:** Pueblos de las Comarcas del País Vasco

**Localización:** Durangaldea/Lea-Artibai, Bizkaia

**Tipología:** Espacio

**Inteligencia:** Adecuación de espacios públicos con múltiples funciones.

**Explicación:** El arrastre de piedra es un deporte muy extendido en el País Vasco. La característica de un peso muy elevado de las piedras en cuestión, entre 1.500 y 5.000 kilos, es fundamental para una competición más atractiva. Los espacios acondicionados para estas competiciones populares suelen ser plazas públicas con recintos delimitados, que salvo en estas ocasiones, decoran el pavimento de los lugares de encuentro diario en cada población.





ic inteligencias colectivas

OIZ EGIN On egin

ic inteligencias colectivas [Oizegin]



*Sendero sin comida, caminata perdida*

**Autor:** Ibai-Gane Jatetxea, [www.ibai-gane.com](http://www.ibai-gane.com)

**Localización:** Amoroto, Lea-Artibai, Bizkaia

**Tipología:** Estrategia

**Inteligencia:** Extender y compartir ingenio y habilidades personales para una mejora de la calidad de vida local.

**Explicación:**

Aitor Maguregi, jefe de cocina del restaurante Ibai-Gane, se llevaba sus exquisitos platos listos para calentar al baño maría y disfrutar en medio de la naturaleza. Sus conocidos empezaron a reclamar estos deliciosos preparados de comida fresca, local y sin conservantes. Así nació la tienda de comida para llevar del restaurante, una parada indispensable para los montañeros más sibaritas.

ic sendero sin comida, caminata perdida

[www.inteligenciascolectivas.org](http://www.inteligenciascolectivas.org)



ic inteligencias colectivas

OIZ EGIN On egin

ic inteligencias colectivas [Oizegin]



*Queso para cuidar el monte*

**Autor:** Eli Ingunza y Pedro Martín Unzalu (Unzalu Ingunza CB / Txori-Errota)

**Localización:** barrio Amaitermin de Abadiño, junto al Parque Natural de Urkiola, Durangaldea, Bizkaia

**Tipología:** Estrategia

**Inteligencia:** visibilizar el impacto ambiental positivo de la producción de productos gastronómicos locales

**Explicación:** Son pastores que tienen un rebaño de ovejas productoras de leche que pastan cada día, como indica la tradición, en los alrededores del Parque Natural de Urkiola. El resultado es un exquisito queso curado D.O. Idiazabal, de producción artesanal, del que se puede decir que un kilo de éste sirve para proteger 150m2 de monte del Parque Natural. La visibilización de esta información, a modo de huella ecológica de impacto positivo es una característica que debería figurar como un dato más en la información de la etiqueta entregada al consumidor.

ic queso para cuidar el monte

[www.inteligenciascolectivas.org](http://www.inteligenciascolectivas.org)





**ic granjas en la red**



**Granjas en la red**

**Autor:** Familia Solozábal Apraiz  
[www.granjafamiliar.com](http://www.granjafamiliar.com)  
**Localización:** Elorrio, Durangaldea, Bizkaia  
**Tipología:** Estrategia  
**Inteligencia:** implementación de oficios tradicionales con nuevas tecnologías de la comunicación.  
**Explicación:** Esta familia ganadera decidió montar un sistema con 5 cámaras web para estar conectado 24h con sus animales.  
 Esta familia de Elorrio se decidió a dejar su casa del pueblo para instalarse en la granja donde tenían su explotación ganadera. La web ahora les sirve para mostrar las ventajas de vivir en una pequeña granja familiar que explota de forma ecológica los recursos naturales de su entorno.  
 Según Aitor, “la desaparición de los pequeños núcleos rurales acarrea problemas a la sociedad en general. Hacen falta políticas de apoyo por parte de los gobiernos y una seria concienciación de la sociedad, que es la que tiene que decidir el futuro del modelo de agricultura y ganadería que quiere”.  
 La web ofrece detalles sobre el cuidado y mantenimiento de los animales y la elaboración de productos de calidad.

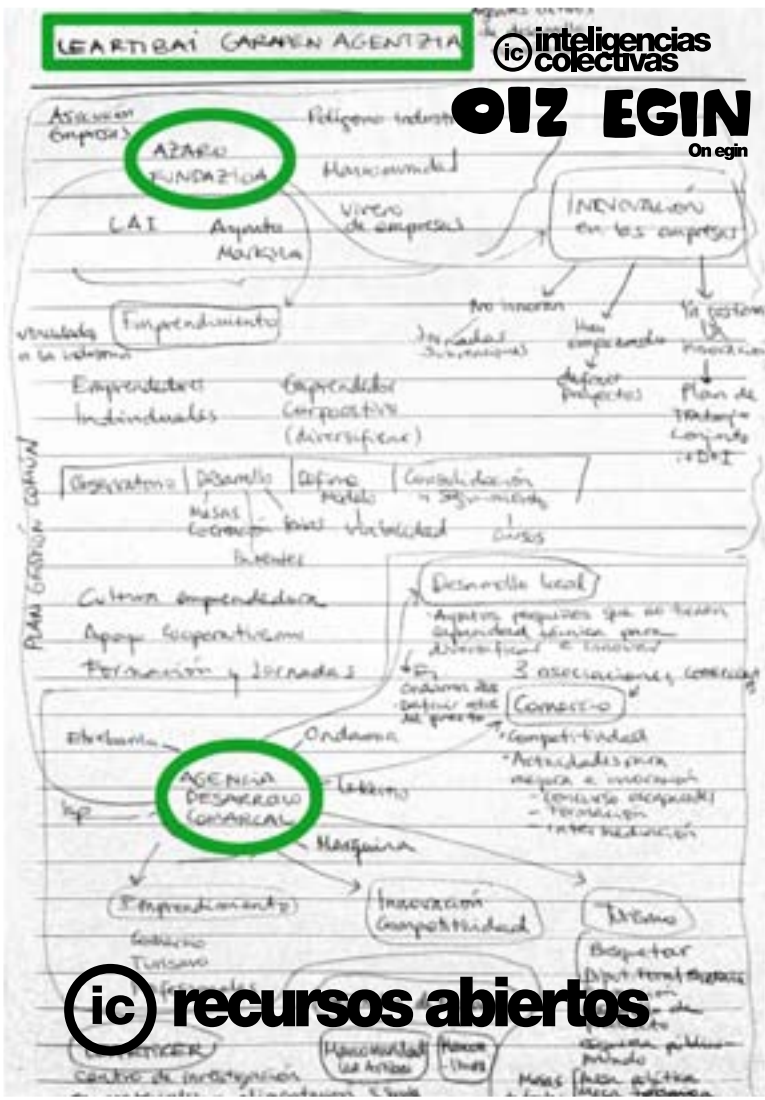

**ic recursos abiertos**



**Recursos abiertos**

**Autor:** Garapen Agentzia, [www.leartibai.com](http://www.leartibai.com)  
**Localización:** Lea-Artibai, Bizkaia  
**Tipología:** Estrategia  
**Inteligencia:** detectar recursos disponibles, en este caso modelos de desarrollo, para exportarlos a otros ámbitos  
**Explicación:** Garapen Agentzia es una agencia de desarrollo económico local que intenta definir, impulsar, dinamizar y desarrollar proyectos que incidan en el desarrollo económico de la comarca con un concepto de desarrollo económico sostenible. Su objetivo final es contribuir a la mejora de la calidad de vida de los habitantes de la comarca.  
 El mapa de redes y estrategias desarrolladas por esta agencia pública es una información valiosa para su posible aplicación en otros ámbitos de desarrollo, como el cultural o el colaborativo.  
 Esta oportunidad todavía no ha sido abordada por ninguna comunidad local.





### *Huerta lúdica colaborativa*

**Autor:** ADR Urkiola, Ayuntamiento de Iurreta, monitor y usuarios

**Localización:** Iturburu, Iurreta, Durangaldea

**Tipología:** Espacio o construcción

**Inteligencia:** Establecimiento de espacios que permiten un acercamiento entre lo urbano y lo rural y son generadores de comunidades de colaboración.

**Explicación:** Las huertas lúdicas son un proyecto promovido por la ADR Urkiola. En ellas se facilita el acceso al cultivo de la tierra, lo que permite acercar a ciudadanos urbanos al sector primario de manera directa. Cada usuario tiene acceso a una parcela de 75 m<sup>2</sup>, dispone de las herramientas adecuadas para el cultivo y un monitor que les aconseja en relación a la agroecología, único modo de labranza permitido.

El proyecto realizado en Iurreta ha generado una verdadera comunidad de usuarios que disfrutan del consumo de los alimentos cultivados por ellos mismos. Se han establecido, además, lazos con un restaurante próximo, que organiza comidas a partir de los productos generados en las huertas.

ic huerta lúdica  
colaborativa

[www.inteligenciascolectivas.org](http://www.inteligenciascolectivas.org)



### *Vivienda nómada de mínima energía*

**Autor:** Aldatu

**Localización:** Elorrio, Durangaldea

**Tipología:** Espacio, Construcción

**Inteligencia:** Diseño y construcción de una tipología de vivienda novedosa, adecuada para espacios rurales, de fácil montaje y mínimo consumo energético

**Explicación:** Aldatu es una pequeña empresa instalada en Elorrio. Han realizado algunas modificaciones sobre las yurtas tradicionales, dando lugar a una vivienda de estructura de madera y recubrimiento textil, de fácil montaje. Le han incorporado baño seco y ducha, tiene una gran durabilidad y está bien protegida de la lluvia vasca. Además, han diseñado una cocina que soluciona todas las necesidades energéticas de la vivienda a partir del gas y de manera eficiente.

ic vivienda nómada  
de mínima energía

[www.inteligenciascolectivas.org](http://www.inteligenciascolectivas.org)





*Gestión compartida en la sociedad gastronómica de Garai*

**Autor:** Socios de Otea Loran Elkarte

**Localización:** Garai, Durangaldea

**Tipología:** Modos de vida

**Inteligencia:** Generación de sistemas complejos que permiten la gestión compartida de espacios en una comunidad de manera optimizada.

**Explicación:** Garai es un pueblo de 300 vecinos que consiguen disfrutar de los espacios municipales de calidad a bajo coste. Han desarrollado sistemas que permiten compartir la gestión organizativa, ejecutiva y de vigilancia entre los vecinos a través de la distribución de responsabilidades y la transparencia.

Otea Loran Elkarte es una sociedad cultural y tiene una sociedad gastronómica que ocupa un local de propiedad municipal y es gestionada por alrededor de un centenar de socios. Utilizan para ello varios dispositivos de gestión compartida y visibilización. La reserva de espacios la realiza cada uno a través de un panel visible por todos; los registros de consumos de bebidas etc de cada usuario incluyen 3 copias: una para el usuario, otra que se cuelga en un panel visible y una última para una comisión ejecutiva de tres miembros. Los cargos de estos representantes son rotatorios y se establecen por votación entre los socios que no hayan ocupado el puesto anteriormente.

[www.inteligenciascolectivas.org](http://www.inteligenciascolectivas.org)



gestión compartida  
en la sociedad  
gastronómica  
de Garai



*El mercado que es cancha de baloncesto*

**Localización:** Cancha de baloncesto de Durango, contiguo al Mercado, Durangaldea, Bizkaia

**Tipología:** Gestión espacial de usos múltiples

**Inteligencia:** Utilizar las capacidades espaciales de un lugar para compatibilizar diversos usos en diferentes franjas horarias

**Explicación:** El mercado de Durango es mercado...y también cancha de baloncesto. El espacio cubierto sirve como pista deportiva durante la semana y, los sábados por la mañana, se convierte en un espacio de mercado, ampliando la capacidad del mercado permanente, en el edificio contiguo.

[www.inteligenciascolectivas.org](http://www.inteligenciascolectivas.org)



el mercado que  
es cancha





*Barandilla de piezas de forja*

**Localización:** Forjas de Berriz, Berriz, Durangaldea

**Tipología:** reutilización

**Inteligencia:** Fabricar a partir de la reutilización de materiales próximos, creados para otra función

**Explicación:** La barandilla de Forjas Berriz está fabricada a partir de los restos de piezas de forja en desuso. Estas piezas metálicas se sueldan entre sí, generando un entramado que sirve de barandilla.

ic barandilla  
de piezas de forja





## *Human Network*

El descubrimiento de todas estas inteligencias registradas en las comarcas de Durangaldea y Lea-Artibai ha venido de la mano del encuentro con una serie de personas, el verdadero motor de todo lo que ocurre en las dos comarcas.

A través de encuentros y entrevistas se ha desarrollado un trabajo de registro de agentes, modos de vida y profesiones locales. Igual que el registro de inteligencias, el descubrimiento de esta red local de agentes es una tarea continua, desarrollada durante todo el proceso de trabajo.

A través de esta *Human Network* se visibilizan los conocimientos, necesidades y potencialidades existentes en las dos comarcas. Y es precisamente esta red de agentes la que comienza a lanzar temas de trabajo para arrancar la siguiente fase propositiva: *Prototyping*.







**ic** inteligencias  
colectivas  
[Oizegin]



### *El carpintero prodigioso*

**Autor:** José Pablo Arriaga

**Localización:** Markina-Xemein, Lea-Artibai, Bizkaia

**Tipología:** Modos de vida

**Inteligencia:** Utilización de conocimientos y herramientas antiguas, transmitidos a través de generaciones, para la realización de diseños y productos actuales de gran valor por su peculiaridad y unicidad.

**Explicación:** José Pablo procede de una familia de carpinteros, de los que heredó su taller y conocimientos, y a los que sumó preparación en diseño en Euskadi y Escocia. Actualmente regenta junto a su hermano el taller y tienda de venta de mobiliario "Arriaga". La utilización de la antigua maquinaria de su familia (actualmente difícil de conseguir) para la realización de mobiliario le permite realizar diseños y obras únicas que comercializa con gran éxito.

[www.inteligenciascolectivas.org](http://www.inteligenciascolectivas.org)



**ic** inteligencias  
colectivas  
[Oizegin]



### *El Erasmus de la abeja*

**Autor:** Valentin Llona

**Localización:** Amorebieta-Etxano, Durangaldea

**Tipología:** Modos de vida

**Inteligencia:** Generación de redes asociativas entre personas que permiten conseguir mejores resultados.

**Explicación:** Valentin nos muestra, como apicultor, las redes asociativas que se establecen para conseguir que las abejas puedan producir dos temporadas de miel de diferentes características durante el mismo año. A través de la asociación de apicultores se entra en contacto con compañeros de Burgos con los que se establece un intercambio. De esta manera, las abejas de Valentin viajan hasta esta zona para producir miel de brezo, más difícil de conseguir en su situación habitual en Vizcaya.

[www.inteligenciascolectivas.org](http://www.inteligenciascolectivas.org)





*Desde la tierra hasta la botella y la mesa*

**Autor:** José Antonio Zamalloa.

**Localización:** Zornotza, Amorebieta-Etxano, Durangaldea

**Tipología:** Modos de vida

**Inteligencia:** Utilización y adaptación de propiedades y activos familiares de antigüedad para el desarrollo de una actividad económica en la que se controla desde el cultivo y la fabricación del producto hasta su distribución.

**Explicación:** José Antonio disponía de Uxarte, el *baserri* (caserío) de 200 años de antigüedad de su familia, y de los terrenos que lo rodeaban. A partir de estas propiedades, decidió generar su sustento económico.

Actualmente desarrolla una actividad en la que posee todos los elementos de la cadena y que le permite dar diferentes servicios. Posee desde la tierra para el cultivo hasta el lugar para la fabricación de productos y su distribución.

Sus terrenos le permitieron plantar manzanos. En el *baserri* a partir de las manzanas elabora sidra, realizando allí desde el mallado hasta la fermentación y el embotellado; también elabora otros productos derivados de la manzana, como mermeladas. Además, los salones del caserío son utilizados como sidrería y restaurante.

[www.inteligenciascolectivas.org](http://www.inteligenciascolectivas.org)



*Pastor por un día*

**Autor:** Alluitz Natura

**Localización:** Mendiola, Abadiño, Durangaldea

**Tipología:** Estrategia

**Inteligencia:** Generación de sistemas de aprendizaje mediante mecanismos inmersivos y experienciales ligados a actividades que mezclan tradición y contemporaneidad.

**Explicación:** Los miembros de Alluitz Natura han generado una serie de servicios que compatibilizan y ponen en valor su actividad como ganaderos y queseros. Una de sus actividades es la de realizar talleres en los que los participantes (personas individuales o grupos) se convierten en una profesión por un día.

Así ocurre con el taller de la Escuela de Pastor, donde según la estación, los participantes amamantan corderos, esquilan ovejas, las ordeñan o trasladan de un lugar a otro con ayuda de perros.

[www.inteligenciascolectivas.org](http://www.inteligenciascolectivas.org)





ic Rederas  
de Ondarroa

*Asociación de Rederas y neskatilas de Euskadi*

**Localización:** Ondarroa, Lea-Artibai, Bizkaia

**Profesión:** Rederas

**Explicación:** Maite Burgoa, Mari Jose Aramaio y Maria Rosario Egiguren son tres de las pocas rederas que existen ya en el Puerto de Ondarroa. Con sus manos, aguja e hilo reparan las redes de bajura de los barcos que pasan por el puerto. Es un trabajo que sólo hacen mujeres, pues son redes con tramas muy finas.

Como ellas dicen, su trabajo no tiene horarios pues el mar no tiene horarios. Y cada roto es diferente, por lo que es una profesión que se aprende haciendo, con la práctica, durante un periodo como mínimo de seis meses o un año de oficio.

Siempre trabajan en el puerto, al aire libre, donde los barcos descargan las redes a reparar. Dentro de poco estrenarán un espacio cubierto, un contenedor calefactado para no pasar frío.

Notan mucho la falta de relevo generacional: ellas son las rederas más jóvenes y es un oficio en peligro de extinción. Las condiciones duras de trabajo, al aire libre y con disponibilidad absoluta, sin horarios, y el gran descenso de barcos pesqueros y pesca de bajura hacen que cada vez sean menor el número de rederas en el Puerto de Ondarroa.

[www.inteligenciascolectivas.org](http://www.inteligenciascolectivas.org)



*Juanito Unzueta, el cesterero de castaño*

**Localización:** Durango, Durangaldea, Bizkaia

**Profesión:** Cesterero de castaño

**Explicación:** Juan Unzueta es cesterero y aprendió el oficio de su padre, Melchor. Juan fabrica todo tipo de cestas de castaño, utilizadas tradicionalmente en el campo, la pesca, las minas, etc. Juan fabrica también otros productos como cestas para casa, sillas, cunas...

Es impresionante el techo de su tienda, todo trenzado in situ con madera de castaño. Incluso las columnas del taller está forradas con esta impresionante técnica.

Ahora continúa con la profesión su hija Beatriz, que trenza sobre todo sillas y experimenta con otros materiales naturales.

Para la fabricación de todos estos productos, la madera de castaño ha de cortarse en cuarto menguante y colocarse de pie con la punta hacia abajo, mientras se seca a la intemperie. Posteriormente se mete en un pozo de agua, junto a la casa, y al sacarla, se trabaja en el horno, donde se va dando forma a las cintas.

Juanito siempre ha seleccionado la madera personalmente, en los montes cercanos. Hoy en día la selecciona su hija Beatriz, pero ya no hay castaños en la zona por lo que debe viajar a Salamanca para ello.

[www.inteligenciascolectivas.org](http://www.inteligenciascolectivas.org)



ic Juanito Unzueta  
el cesterero de castaño



*Paulino Ortiz, apicultor*

**Localización:** Gerediaga Auzoa, Abadiño, Durangaldea, Bizkaia

**Profesión:** Apicultor

**Explicación:** Paulino Ortiz es apicultor y experto en plantas locales y propiedades curativas.

Desde el caserío de un amigo, en Geredía Auzoa, Paulino produce miel artesanal. Utilizando la cera de los panales y aceite de oliva de la mejor calidad, Paulino produce también diferentes tipos de ungüentos con propiedades curativas para el dolor de cabeza, las cicatrices, el resfriado, etc. Utiliza también el polen para jarabes que curan el resfriado.

Paulino está muy interesado en enseñar los conocimientos que tiene, para que no se pierdan, y en aprender otros nuevos.

ic Paulino Ortiz  
apicultor

[www.inteligenciascolectivas.org](http://www.inteligenciascolectivas.org)



*Carmen Kapelastegi y Juan Cruz Arriaga*

**Localización:** Lebario Auzoa, entre Durango y Bériz, Durangaldea

**Profesión:** Agricultores. Cultivan y venden plantón.

**Explicación:** Carmen y Juan cultivan plantón: todo tipo de cebollas, cebolletas, pimientos, calabacines, lechugas, etc y suelen venderlo en los mercados de Durango y Markina.

ic Carmen Kapelastegi  
y Juan Cruz Arriaga

[www.inteligenciascolectivas.org](http://www.inteligenciascolectivas.org)



## *Prototyping*

El planteamiento propositivo experimental de IC Oiz Egin continúa la filosofía general que ha tenido inteligencias colectivas desde su origen. Tras el análisis de la tecnología y procesos locales a través de las *inteligencias* registradas, y el descubrimiento de ambientes favorables de actuación y temas latentes a través de la *Human Network*, proponemos prototipos que permitan satisfacer estos enunciados, evolucionando los conocimientos que hemos aprendido en el propio contexto, e hibridándolos con experiencias propias o referenciales, generando este catálogo de propuestas: *Prototyping*.

Este sistema de cartografía y recogida de información permite comunicar las inteligencias de las dos comarcas. De esta manera no solo se consigue un mecanismo de difusión, sino una herramienta de análisis y de activación de propuestas.

Todas las propuestas que catalogamos a continuación se ofrecen como la evolución de dinámicas que hemos aprendido visitando y conociendo algunas partes singulares de la comarca y a algunos agentes y proyectos que participan en el marco de Oiz Egin.

Asímismo, este catálogo de posibles acciones tiene un formato abierto, y quiere convertirse en un marco abierto para el diálogo, y que nazca con la intención de estar en permanente cambio y evolución. Intenta ser un principio para el diálogo con los distintos agentes que participan en Oiz Egin, las acciones que se ejecuten serán las que surjan debatiendo la adecuación de estas y siempre esperando la transformación a la adecuación del contexto.

## *01. RED LOCAL DISTRIBUIDA*

**Mapeo y construcción distribuida**

**Estrechones de manos**

**Conexiones empáticas**

**Simbiosis productiva**

## *02. ACCIONES PROSUMERS*

**Sellos de confianza**

**Oiz transparent-label**

**Txokodenda**

**Accesos directos contruidos**

## *03. MEDIO COMUNICACIÓN RURAL*

**Rutas guiadas por especialistas**

**Wiki documental**

**Mind the rural gap**

## *04. RECOLECTORES DE EXPERIENCIAS*

**One second everyday**

**Archivo de muestras**

**Oficios en peligro de extinción**

**Energía euskalduna**

## *05. PROPUESTAS DE MAYOR ESCALA*

**Ruralathon**

**Colegio profesional transdisciplinar**



**Mapeo y construcción  
distribuida de la red de la comarca.**

*Diseño específico de una metodología de cartografiar "inteligencias" en la comarca, y de distintas herramientas que permitan su difusión, comunicación y análisis. El hecho de cartografiar se contempla como una propuesta en si misma para continuar construyendo una red local más tupida y especializada pero sobre todo explícitamente visualizada.*

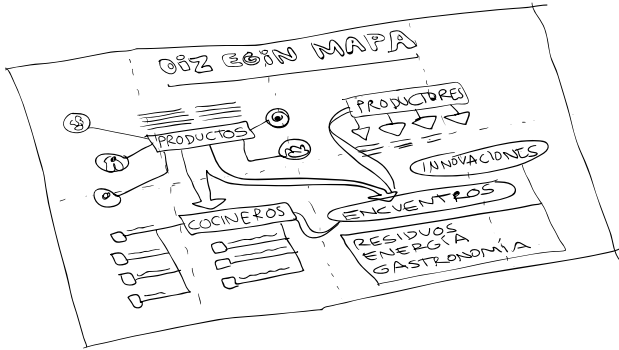

ic **Mapeo y  
construcción  
distribuida**

**01. RED LOCAL DISTRIBUIDA**

[www.inteligenciascolectivas.org](http://www.inteligenciascolectivas.org)



**Cartografía de estrechones de manos**

*Proponemos estudiar los distintos tipos de relaciones que existen entre los distintos tipos de agentes que pueden participar en la red local construyendo una visualización de inteligencias preexistentes. Mapear las relaciones que ya existen nos permitirá diagnosticar de una manera más exacta y hacer propuestas dirigidas a las partes donde creamos que encajen mejor. De la misma manera poder cartografiar en esta visualización cuales son los recursos de los que se carece, cuales los que se tienen y cuales sobran, nos permitirá optimizar este diagnóstico.*



ic **Estrechones de  
manos**

**01. RED LOCAL DISTRIBUIDA**

[www.inteligenciascolectivas.org](http://www.inteligenciascolectivas.org)





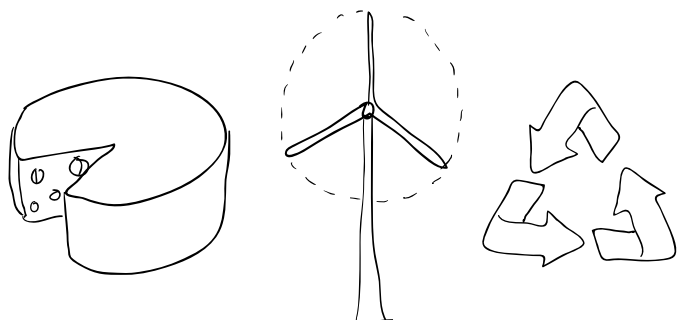

ic **Conexiones  
empáticas**

**Conexiones empáticas**

*Construcción de ambientes propicios para que se produzca el intercambio interdisciplinar entre los distintos agentes de la comarca. Para ello planteamos propuestas específicas en mundos como la producción y consumo de gastronomía, la gestión de residuos y la gestión energética. Haciendo que los roles de expertos, productores y consumidores se hibriden hacia modelos más próximos a los prosumers. Diseño de dinámicas empáticas para favorecer la conexión.*

**01. RED LOCAL DISTRIBUIDA**

[www.inteligenciascolectivas.org](http://www.inteligenciascolectivas.org)

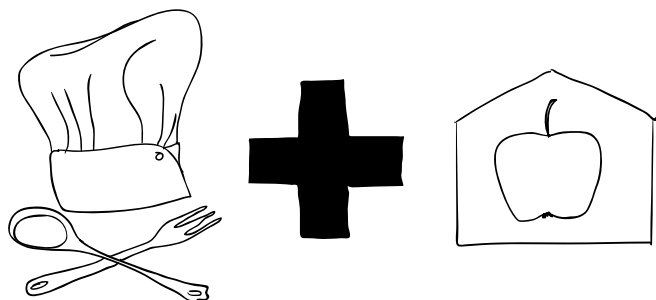

ic **Simbiosis  
productiva**

**Simbiosis Productiva.  
Prototipo de colaboración**

*Una de las propuestas para construir de una manera sólida la red es favorecer los ambientes de intercambio y las colaboraciones entre los distintos agentes que forman la red. Proponemos un prototipo experimental basado en las cadenas de favores, donde después de seleccionar a un grupo cerrado de agentes de la comarca podamos estudiar de qué manera pueden utilizarse unos a otros para mejorar rendimientos, producción o calidad de producto. Proponer dinámicas de colaboración diseñadas específicamente después de estudiar las necesidades y las potencias de cada uno de los agentes.*

**01. RED LOCAL DISTRIBUIDA**

[www.inteligenciascolectivas.org](http://www.inteligenciascolectivas.org)



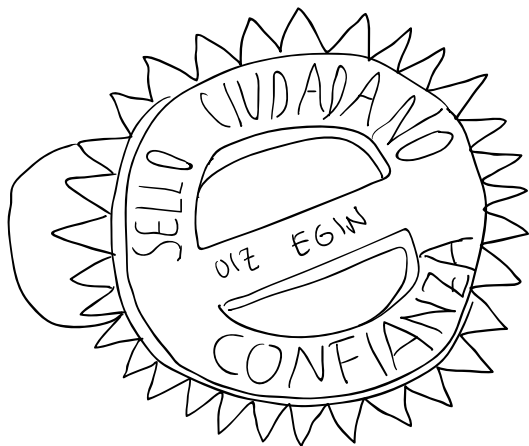

ic **Sellos de confianza**

### Sellos ciudadanos de confianza

Proponemos nuevas dinámicas para el diseño de sellos de calidad, que permitan cristalizar y otorgar de manera real la confianza en los productos. El diseño de estos sellos de calidad se hará buscando herramientas distribuidas que permitan que la calidad y la confianza se otorgue a través de las experiencias de los consumidores y productores y no de agentes externos únicamente. De esta manera las evoluciones serán cotidianas y se construirán físicamente marcas de calidad que hasta ahora solo se producen de manera virtual. Así mismo nos gustaría diseñar construcciones físicas de algunos de estos sellos, espacios para la comunicación entre productores y consumidores que diluyan los roles habituales pero también espacios de comunicación entre los propios consumidores que permitan las recomendaciones positivas. Marcas invisibles que determinan cuales son los mejores lugares donde comprar, comer o descansar en la comarca.

### 02. ACCIONES PROSUMERS

[www.inteligenciascolectivas.org](http://www.inteligenciascolectivas.org)



ic **Oiz transparent-label**

### OIZ Label. Etiquetas de transparencia en productos de nuevas denominaciones de origen.

También aprendiendo de dinámicas del propio lugar, queremos proponer estrategias de etiquetado comunes que permitan diseñar una denominación de origen particular Oiz Egin. Una de ellas hará común el uso de la etiqueta de dar la vuelta a la huella ecológica, mostrando lo que implica en realidad comprar un queso, un filete o una botella de sidra de alguno de los productores de la comarca. Estudiar el grado de cuidado del ambiente de consumo responsable que implica, los metros cuadrados de entorno que se cuidan y lo que significa para conservar el contexto. Etiquetas de transparencia de responsabilidad rural, que dan la vuelta a las simetrías de huella ecológica que se han usado hasta ahora por ejemplo para calcular los litros de agua gastados en productos varios, utilizados en campañas ecológicas.

### 02. ACCIONES PROSUMERS

[www.inteligenciascolectivas.org](http://www.inteligenciascolectivas.org)





**La Txoko-Denda.  
Generación de ambientes de  
consumo comunitario.**

*Antiguas construcciones sociales como los txocos o nuevas estructuras de grupos de consumo están generando en distintas partes del mundo nuevas tipologías comerciales. Una de las propuestas para IC OIZ EGIN es diseñar y construir una tienda de productos de la comarca, que aprenda de estrategias de este tipo, para permitir una implicación de las redes locales con la tienda que diseña un ambiente de consumo responsable y local más que un edificio comercial. Esta tienda sería una tienda muy especial, donde se diseñaría el rol de los que van a comprar y vender que cambiaría por completo, siendo más un punto de encuentro entre agentes distintos.*

**02. ACCIONES PROSUMERS**

[www.inteligenciascolectivas.org](http://www.inteligenciascolectivas.org)

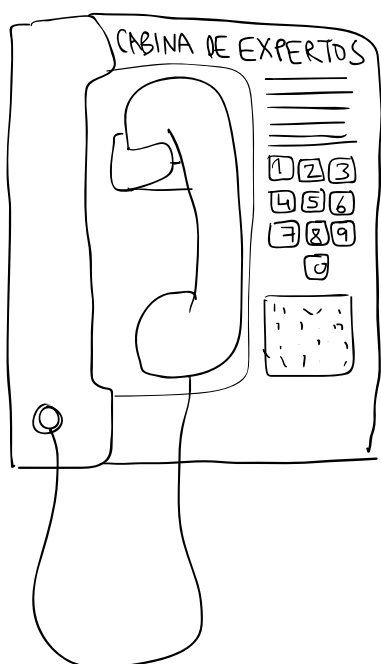

**Accesos directos construidos**

*Ofrecer espacios de difusión que permitan comunicar a cualquier persona sea de la comarca o de fuera con expertos en determinados ámbitos de la misma. Por ejemplo reutilizando cabinas de teléfono viejas, pero también difundiendo ciertas mecánicas de diferente manera. En realidad la propuesta trata de construir bases de datos de expertos en gastronomía, producción agrícola, ganadería, sidra, turismo, etc. Y que cualquier persona marcando un número de teléfono especial pueda estar llamando directamente y de manera aleatoria a alguno de estos especialistas. De esta manera, construimos un canal en el que las personas que necesitan atención son atendidas por la gente que conoce el tema de primera mano. El precio de la llamada servirá para recompensar a los voluntarios que se apunten en cada área.*

**03. MEDIO COMUNICACIÓN RURAL**

[www.inteligenciascolectivas.org](http://www.inteligenciascolectivas.org)



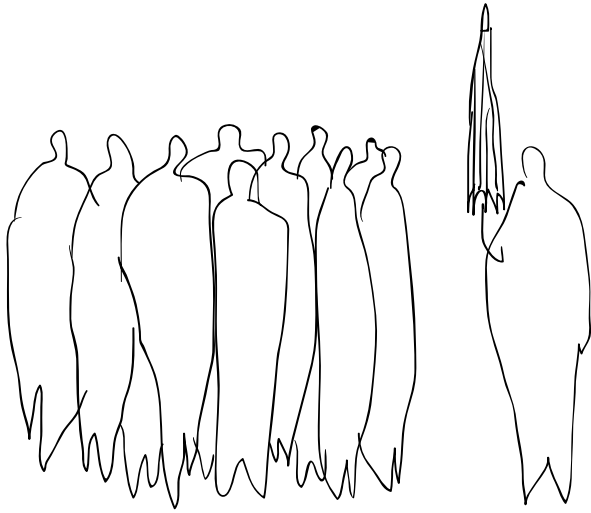

ic **Rutas guiadas  
por especialistas**

**Rutas guiadas visitando a los especialistas**

*Muchas son las rutas a través de los lugares más impresionantes de una zona, visitando cosas más o menos arquetípicas. Lo que proponemos son rutas periódicas diseñadas desde Oiz Egin para conocer a las personas que viven y trabajan en la comarca. Pero no a cualquier persona, sino a aquellas que por su actividad o actitud muestren puntos diferenciadores. El cometido real de estas rutas es el de construir red, es diseñar una feria no concentrada, donde se visita a los productores en los lugares donde se produce.*

03. MEDIO COMUNICACIÓN RURAL

[www.inteligenciascolectivas.org](http://www.inteligenciascolectivas.org)

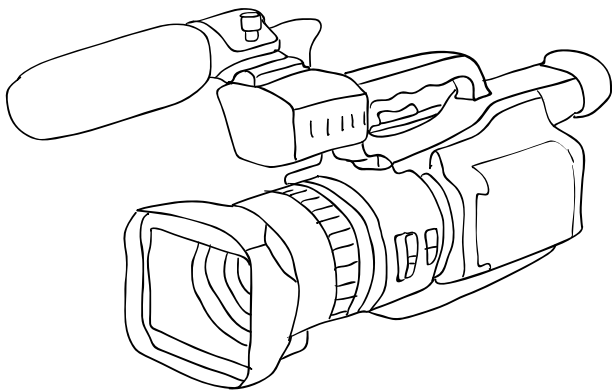

ic **Wiki  
documental**

**El Wikidocumental de OizEgin**

*Otra manera de construir red es documentándola. Hacer un documental sobre lo que sucede en la comarca pensado y grabado por cada uno de los especialistas que pueden aparecer, generará intercambio y colaboración entre ellos. Facilitará que se conozcan mejor y sepan en que pueden participar. Su rol como actores, protagonistas, guionistas y directores les hará apropiarse de un producto común, generando red e identidad entre ellos. Además la película podrá servir para difundir los valores de la propia comarca.*

03. MEDIO COMUNICACIÓN RURAL

[www.inteligenciascolectivas.org](http://www.inteligenciascolectivas.org)



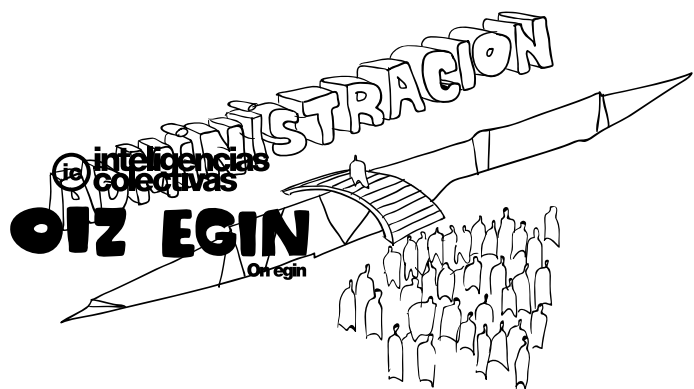

ic **Mind  
the rural gap**

*Mind the Rural Gap*

*Comunicación entre administraciones y usuarios  
Diseñar canales y espacios que permitan mejorar la comunicación de los vecinos con las distintas administraciones y que estas dinámicas permitan una gestión mucho más participada de cada espacio por parte de la ciudadanía.*

**03. MEDIO COMUNICACIÓN RURAL**

[www.inteligenciascolectivas.org](http://www.inteligenciascolectivas.org)

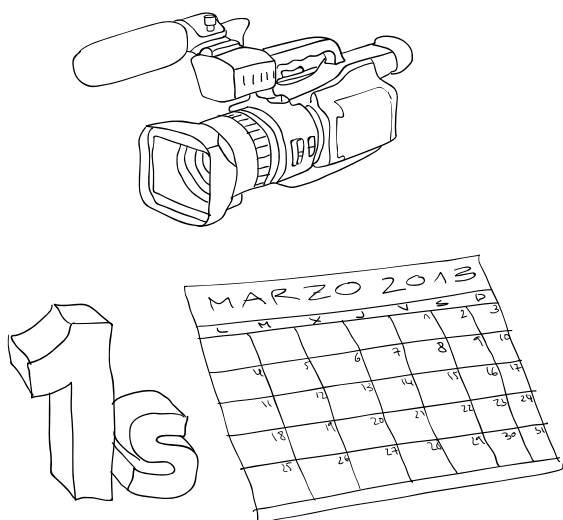

ic **One second  
everyday**

*One second everyday de Oiz Egin*

*Comunicar la atmósfera de la comarca  
Proponemos desarrollar un producto de comunicación a medida de cada uno de los lugares que visitemos en la propia comarca. Una grabación de audio y video de cada uno de los lugares que visitemos en la propia comarca. Una grabación que dure un solo segundo. Y que la acumulación de cada una de estas experiencias construyan un mapeo de lo que está siendo la comarca para nosotros. Este video podrá servir para comunicar cual es la atmosfera que nos hemos encontrado, cual es el ambiente en el que estamos trabajando. Pero al mismo tiempo podrá ser utilizado como video de comunicación, como plataforma de difusión de lo que sucede en la comarca.*

**04. RECOLECTORES DE EXPERIENCIAS**

[www.inteligenciascolectivas.org](http://www.inteligenciascolectivas.org)



### Archivo de muestras OizEgin

*Otra forma de comunicar lo que sucede para construir red e identidad local, puede ser construir un museo de las esencias que componen la comarca. Pero más que un museo será un archivo de muestras de lo que está pasando. Una cápsula que recoja las múltiples esencias que se puedan encontrar en formato objeto, video, audio e incluso aroma. Este archivo puede tener una sede fija o hacer itinerancias de tal manera que los propios vecinos participen en su construcción pero también en la interacción con el.*

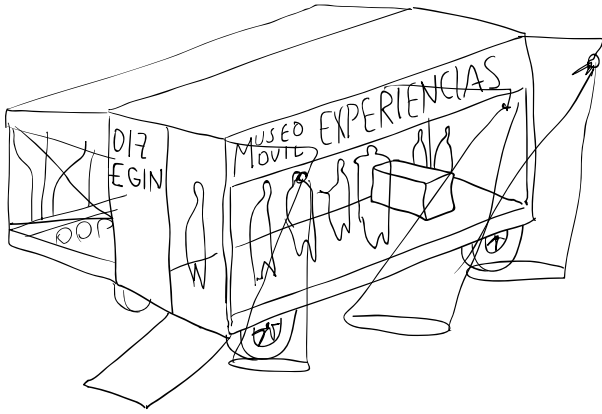

ic **Archivo de  
muestras**

### 04. RECOLECTORES DE EXPERIENCIAS

[www.inteligenciascolectivas.org](http://www.inteligenciascolectivas.org)



### +Oficios en peligro de extinción. (Carpintero por un día)

*Otra de las propuestas que queremos hacer es poner en valor las situaciones únicas que existen en la comarca desde un punto de vista referencial. Poner en valor estas situaciones no solo genera conocimiento sino también cultura que permite mayor desarrollo general. Para ello proponemos montar experiencias profesionales tipo granjas escuelas, donde se ofrezcan servicios en los que cualquier persona pueda sentirse un profesional por un día en algunos de los oficios que se están perdiendo y se reinventan en esta comarca.*

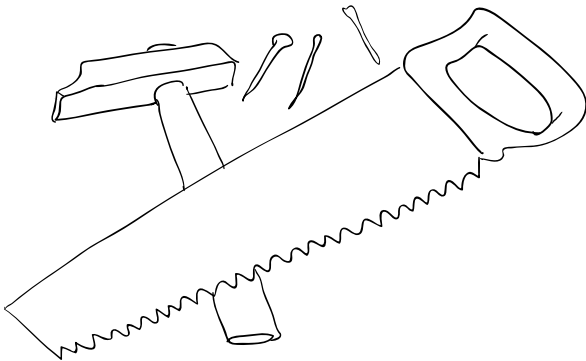

ic **Oficios en peligro  
de extinción**

### 04. RECOLECTORES DE EXPERIENCIAS

[www.inteligenciascolectivas.org](http://www.inteligenciascolectivas.org)



### **Aprovechamiento energético de deportes euskaldunes.**

*También se pueden desarrollar propuestas que permitan evolucionar algunas de las experiencias más genuinas de la zona, como pueden ser los deportes euskaldunes. En este caso, podría ser interesante establecer prototipos que permitieran autogenerar electricidad en el espacio público para usos cotidianos, tras desarrollar movimientos y ejercicios típicos de aizkolaris, traineras, segalari, harrijasoketa, etc.*

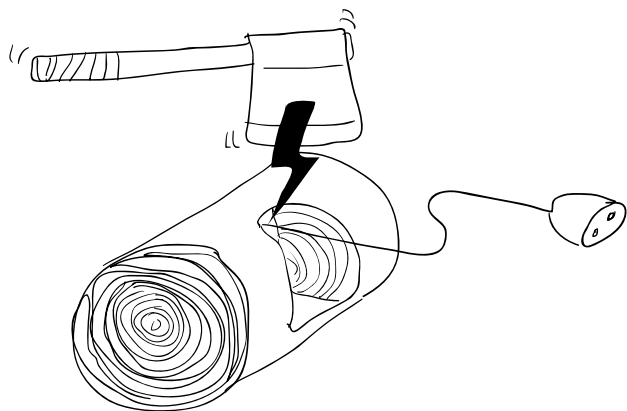

ic **Energía euskalduna**

#### **04. RECOLECTORES DE EXPERIENCIAS**

[www.inteligenciascolectivas.org](http://www.inteligenciascolectivas.org)



### **Ruralathon**

*Proponemos combinar distintas experiencias para configurar un evento grande y propositivo que pueda ser una alternativa a las ferias tradicionales. Combinando experiencias que aprenden de distintos eventos en creación de cultura libre en laboratorios hacker, o de eventos culturales que configuran grandes campañas de marketing para ciudades con marca, pretendemos construir un evento que permita ser rentable en la comunicación pero desarrollado desde un planteamiento de investigación en el contexto rural. Proponemos que desde problemáticas planteadas desde los propios miembros de la comarca, puedan desarrollarse soluciones mediante la participación de otros miembros de la comunidad y de agentes invitados de fuera. Estas soluciones intentarán generar entornos de interés comunicable y permitir durante una semana visitas y encuentros a los diferentes lugares de la comarca donde se desarrollen estas soluciones. De esta manera los expositores y los consumidores reconfiguran sus roles en este evento desarrollando participación activa y red, a la vez que se generan soluciones positivas en un evento bien comunicado.*

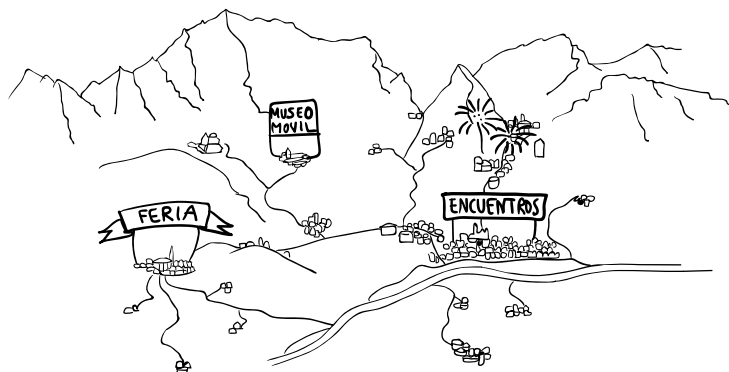

ic **Ruralathon**

#### **05. PROPUESTAS DE MAYOR ESCALA**

[www.inteligenciascolectivas.org](http://www.inteligenciascolectivas.org)



COLEGIO PROFESIONAL  
INTERDISCIPLINAR  
**OIZ EGIN**

ic Colegio profesional  
transdisciplinar

ic inteligencias  
colectivas  
[Oizegin]

### *Colegio profesional transdisciplinar*

*Para defender las diferentes profesiones, existen asociaciones y colegios profesionales. Estos también se encargan de promover iniciativas culturales relacionadas con estos perfiles y generar cultura y acercamiento de la sociedad con estos roles. Proponemos en Oiz Egin, el diseño y fundación de un colegio profesional transdisciplinar, que promueva las relaciones promiscuas e híbridas entre distintas profesionales con el fin de mejorar las redes y aumentar la calidad en los servicios y productos.*





