

Rafael Aburto, Arquitecto

EXPOSICIÓN ITINERANTE

Créditos
Ficha técnica
Nota de prensa
Resumen de contenidos
Montaje expositivo

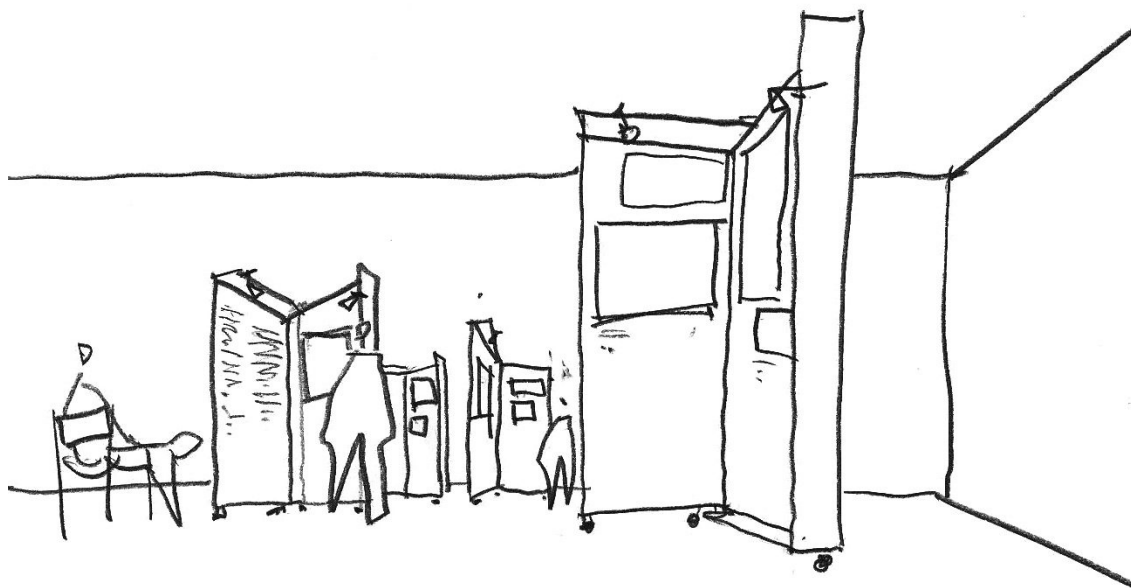

Rafael Aburto, Arquitecto

EXPOSICIÓN

PRODUCCIÓN
**FUNDACIÓN
CAJA DE ARQUITECTOS**

COMISARIO
Iñaki Bergera

DISEÑO Y COORDINACIÓN DEL PROYECTO EXPOSITIVO
Beguiristain & Bergera Arquitectos

DISEÑO GRÁFICO
Beguiristain & Bergera Arquitectos

CARPINTERÍA
José Luis Mainz

ENMARCADO
Pincelada

IMPRESIÓN Y GRAFISMO
Zunzarren

FONDOS DOCUMENTALES
**AGUN/Archivo Histórico ETSAUN/Fondo Rafael Aburto
Familia Aburto**

PATRONATO FUNDACIÓN CAJA DE ARQUITECTOS

PRESIDENTE
Javier Navarro Martínez

VICEPRESIDENTE 1º
Federico Orellana Ortega

VICEPRESIDENTE 2º
Santiago de la Fuente Viqueira

SECRETARIO
Antonio Ortíz Leyba

PATRONOS
**José Álvarez Guerra
Covadonga Alonso Landeta
Marta Cervelló Casanova
José Argudín González
Sol Candela Alcover
Montserrat Nogués Teixidor
Carlos Gómez Agustí
Francisco Cabrera Cabrera
Alberto Alonso Saezmiera
Manuel Ramírez Navarro
Antonio Ferrer Vega**

DIRECTOR
Gerardo García-Ventosa López

La producción de la exposición ha sido posible gracias al patrocinio del Fondo de Educación y Promoción de Arquia Caja de Arquitectos.

© de la exposición, Fundación Caja de Arquitectos, 2007

© de los textos, Iñaki Bergera

© de las imágenes, AGUN/Archivo Histórico ETSAUN/Fondo Rafael Aburto y familia Aburto

© del proyecto expositivo, Beguiristain & Bergera Arquitectos



1

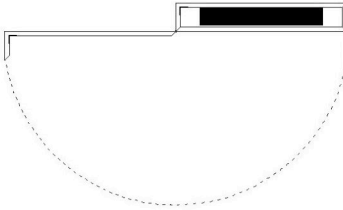
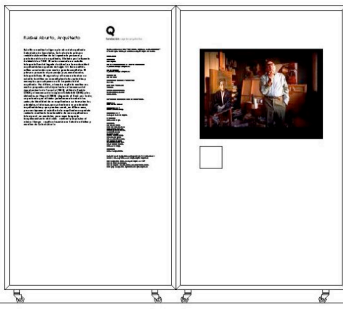

2

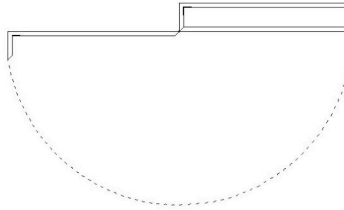
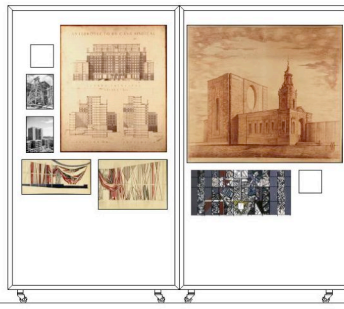

3

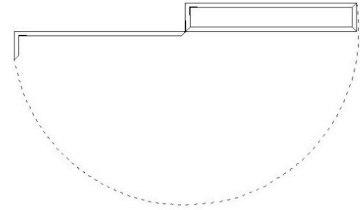
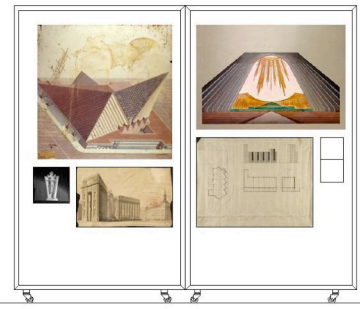

4

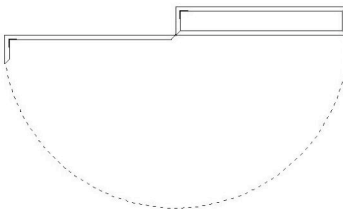

5

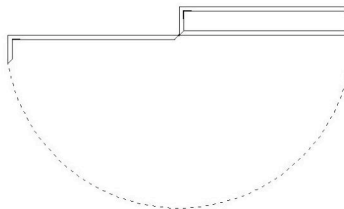
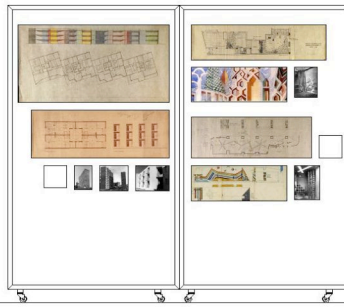

6

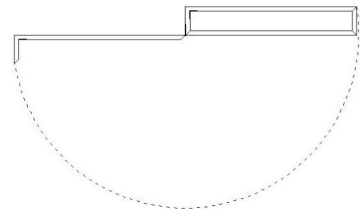
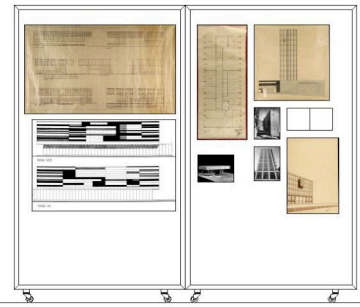

7

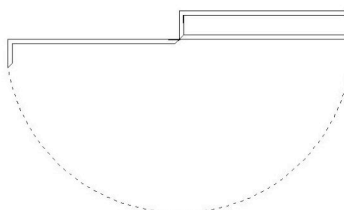
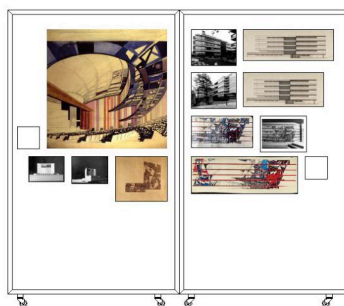

8

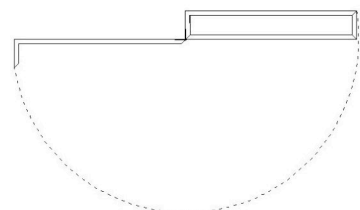
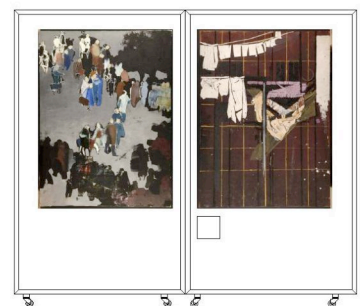

Contenido de las cajas
Inventario de la exposición



fundación caja de arquitectos

EXPOSICIÓN RAFAEL ABURTO ARQUITECTO

Rafael Aburto y otros interrogantes
CAJA 1 Memoria y Créditos
Audiovisual "Rafael Aburto, Arquitecto" (18 min.)

Rafael Aburto, Arquitecto

Este libro analiza la figura y la obra del arquitecto Rafael Aburto Domínguez, un actor de la escena arquitectónica española. El texto se estructura en tres bloques: un primer bloque que aborda su formación profesional y su actividad en la Escuela de Bellas Artes de San Fernando; un segundo bloque que trata de su actividad profesional en el ámbito del siglo XX, con especial atención a su trabajo en el Ayuntamiento de Valencia (1938), el Departamento de Urbanismo de Madrid (1950) y la Universidad de Navarra (1960); y un tercer bloque que aborda su actividad profesional en el ámbito del siglo XXI, con especial atención a su trabajo en el Ayuntamiento de Valencia (1998) y en el Departamento de Urbanismo de Madrid (2000).

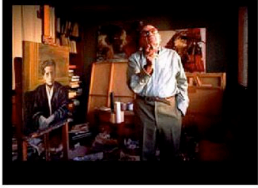

fundación caja de arquitectos

El libro está editado por Fundación Caja de Arquitectos, con el patrocinio de la Fundación Rafael Aburto Domínguez. El texto ha sido escrito por el arquitecto y crítico de arquitectura Juan Antonio Martínez Campoy. El libro incluye una introducción de Martínez Campoy y un prefacio de Rafael Aburto Domínguez. El libro está dividido en tres partes: la primera parte trata de su formación profesional y su actividad en la Escuela de Bellas Artes de San Fernando; la segunda parte trata de su actividad profesional en el ámbito del siglo XX; y la tercera parte trata de su actividad profesional en el ámbito del siglo XXI.

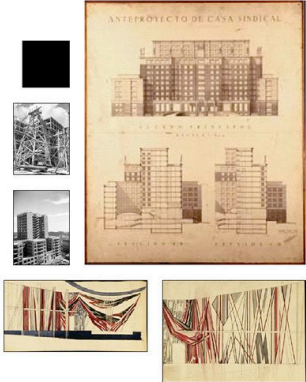

Desde dónde y hacia dónde
CAJA 2 La otra Casa Sindical
Asimilando la modernidad



CASA SINDICAL (1949-1955, con Francisco Cabrero)
 Panel del concurso (primer premio ex-aequo), fotografías de la construcción y acurelas para el salón de actos

SANTUARIO DE ARANZAZU
 Propuesta del concurso (1950, con Javier Barroso, segundo premio) y bocetos de la propuesta para el concurso del ábside (1961, accésit)

Construyendo el presente
CAJA 3 Monumento, arte y expresión I

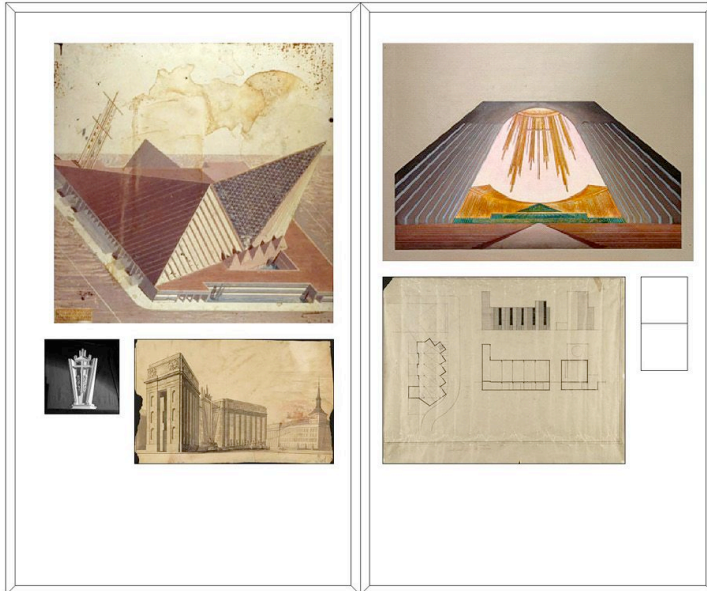

CATEDRAL DE SAN SALVADOR (1953)
Panel del concurso (accésit)

MONUMENTO A LOS CAÍDOS (1949)
Perspectiva del concurso (primer premio ex-aequo) y maqueta de la cruz monumental

CATEDRAL DE MADRID (1950, con Francisco Cabrero)
Panel del concurso (segundo premio)

GRAN SAN BLAS (1964)
Proyecto de Centro Parroquial

Construyendo el presente
CAJA 4 Monumento, arte y expresión II

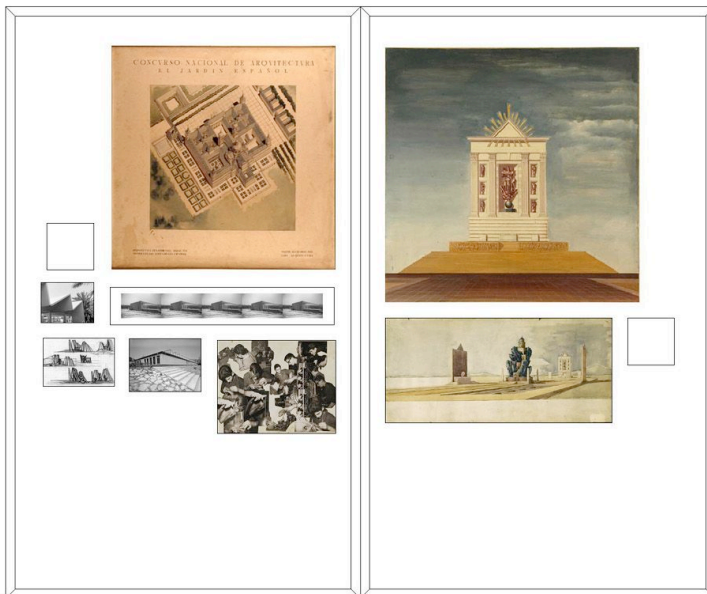

EL JARDÍN ESPAÑOL (1945, con José Marcide)
Acuarela del concurso (segundo premio)

MONUMENTO A LA CONTRARREFORMA (1948, con Francisco Cabrero)
Propuesta previa de Aburto y alzado de uno de los cuerpos laterales del concurso (segunda medalla)

MONUMENTO A MANOLETE (s/f)
INSTITUTO LABORAL ELCHE (1956-63)
ESCUELAS EN SAN BLAS (1961-67)
COLLAGE DE INSTITUTOS LABORALES (s/f)
STAND FERIA DEL CAMPO (1956)



Construyendo el presente
 CAJA 5 Arquitectura de oficio
 Aburto en el País de las Maravillas

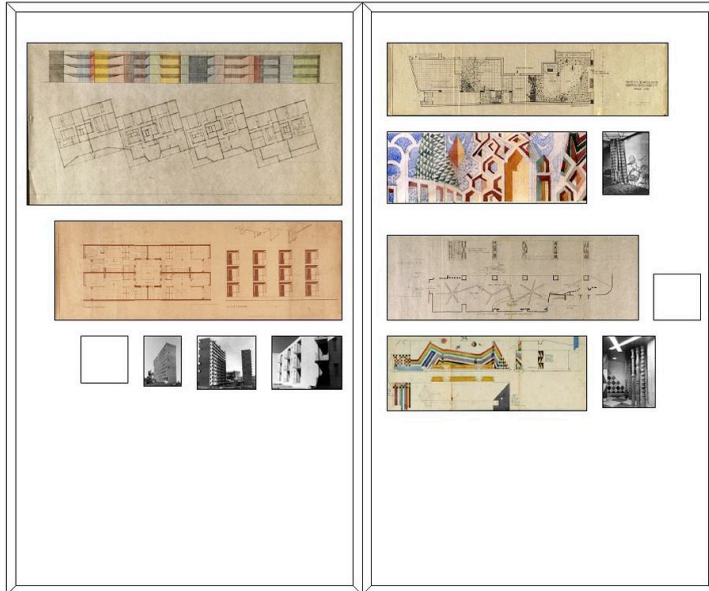

- VIVIENDAS OSH (s/f)
 Proyecto de viviendas sin identificar
- VIVIENDAS EN VILLAVERDE (1954-55)
 Planta, alzado y fotografía
- VIVIENDAS EN USERA (1955-57)
 Fotografías de los bloques en construcción
- GRAN SAN BLAS (1964)
 Proyecto de Centro Parroquial
- GASTÓN Y DANIELA (1952-54)
 Planta del local, acuarela del interior y fotografía
- BOLERA NIAGARA (1953-54)
 Planta y sección, revestimientos de azulejo y fotografía

La otra modernidad
 CAJA 6 La afirmación de un lenguaje I

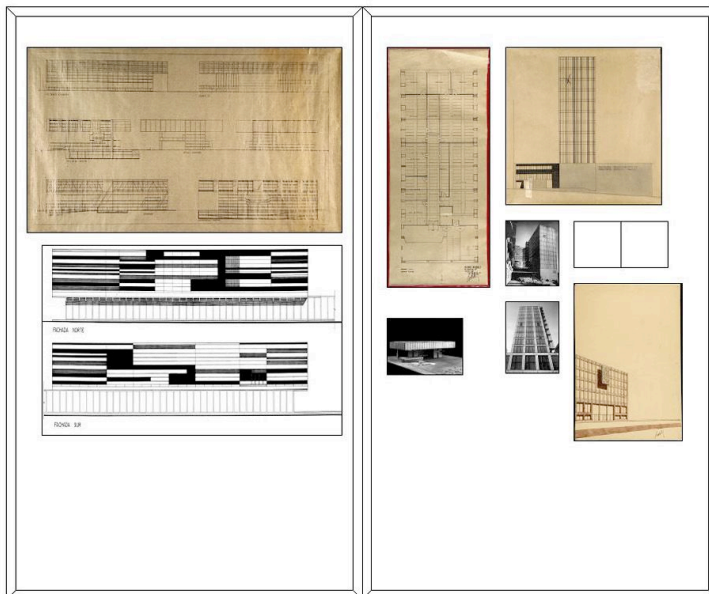

- AYUNTAMIENTO DE TORONTO (Concurso, 1958)
 Alzados, secciones y fotografía de la maqueta
- PABELLÓN DEL OLIVO FERIA DEL CAMPO (1960)
 Alzados y planta del proyecto
- DIARIO PUEBLO (1959-65)
 Alzado, planta de la torre y fotografías
- HACIENDA DE TARRAGONA (Concurso, 1954)
 Perspectiva



La otra modernidad
 CAJA 7 La afirmación de un lenguaje II
 Pintar la arquitectura I

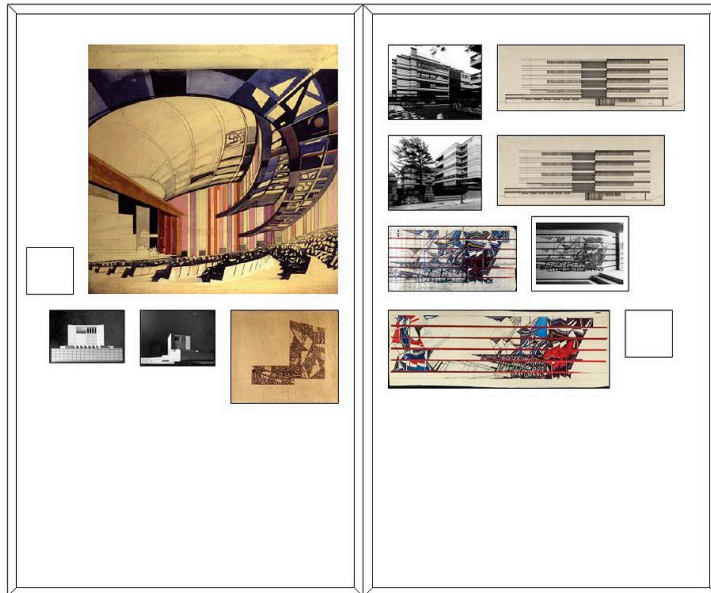

OPERA DE MADRID (Concurso, 1963)
 Perspectiva del patio de butacas, estudio del revestimiento cerámico de fachada y fotografías de la maqueta

VIVIENDAS GRUPO ERGOYEN EN NEGURI (1966-69)
 Alzados, fotografías del exterior y estudios y fotografía del mosaico cerámico del portal

La otra modernidad
 CAJA 8 Pintar la arquitectura II

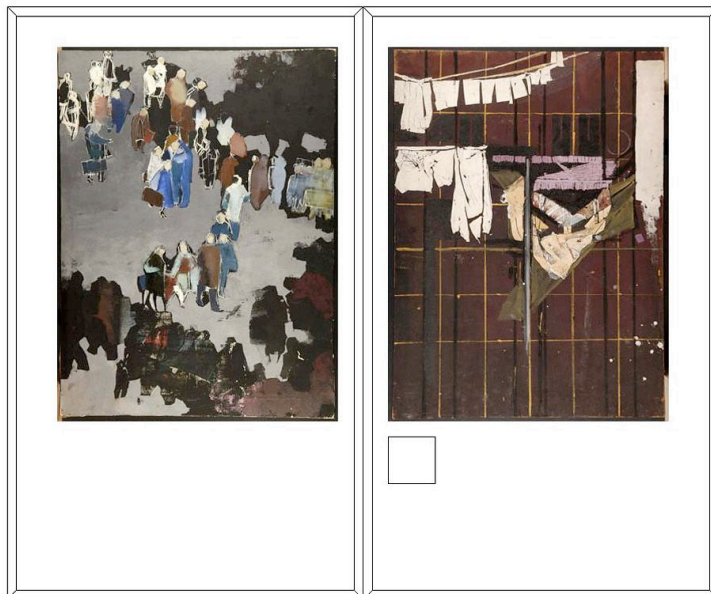

"MULTITUDES" (s/f)
 Oleo y acrílico sobre tela

"ROPA AL SOL" (s/f)
 Oleo sobre tela



Montaje expositivo

EL PROYECTO



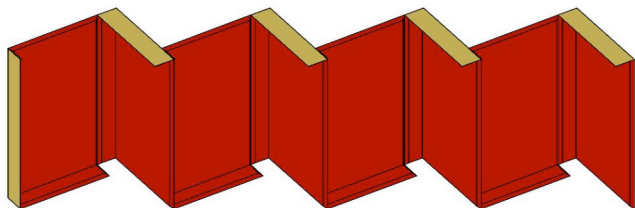
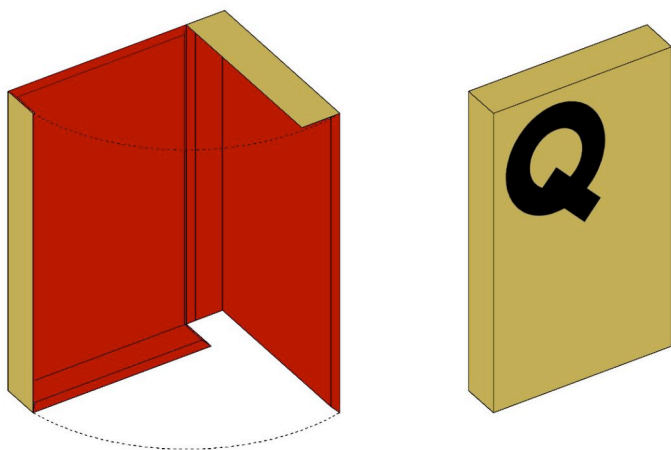

Dos son los condicionantes principales de esta exposición: por un lado su carácter itinerante y por otro la intención de exponer piezas y documentos originales del arquitecto. Toda exposición consta de un contenido (las piezas que se exponen) y un continente (la superficie vertical u horizontal que les sirven de soporte y de fondo). Las exposiciones itinerantes requieren a su vez de un tercer elemento, a saber, las cajas que sirven para trasportarlas.

La autenticidad de las piezas expuestas y los requerimientos de seguridad que ello implica inducen a poner en valor este tercer elemento. Por otro lado, el hecho de que estas exposiciones sean manipuladas en numerosas ocasiones para su traslado e instalación lleva a pensar en la conveniencia de limitar el número de operaciones de montaje y desmontaje y a simplificar su colocación en las diferentes salas de exposiciones. Se piensa así en una instalación Plug and Play, que reduzca al máximo el proceso de montaje, limitándose así las posibilidades de que los objetos se deterioren por su manipulación y evitando efectos indeseados como consecuencia de instalaciones inapropiadas. Siendo así, se piensa en optimizar los recursos de modo que el mismo contenedor de transporte sirva de soporte para acoger la exposición. Surgen de inmediato evocaciones a la caja de música, la caja de sorpresa o los antiguos baúles de viaje, que constituyen las primeras aproximaciones a la idea que gobernará del montaje. Este planteamiento favorece la contemplación de la obra en un entorno controlado, evitando tener que acomodar la exposición a las condiciones específicas y diversas de cada una de las salas que la alojan. Por otro lado, la inevitable asociación semántica entre las referidas cajas y el nombre de la fundación que patrocina la muestra, resuelve los requerimientos lógicos de promoción y confiere un valor añadido a la propuesta.

La robustez, solidez y dureza propios de estos envoltorios se contrarrestan con el carácter delicado, misterioso y sofisticado del interior. Se piensa así en unas cajas, carpetas o álbumes de madera –los habituales contenedores para el transporte de obras reforzados con los correspondientes herrajes, asas y ruedas– que una vez en la sala respectiva, se colocan verticalmente y se abren para mostrar de manera sorpresiva su contenido. La piel exterior de las cajas albergaría los elementos gráficos, la señalítica y los localizadores. La superficie de madera, como si se tratase de una vieja maleta de viajes, acabará registrando las cicatrices físicas y gráficas de su manipulación. Por el contrario, el interior siempre se mostrará limpio y luminoso para subrayar el perseguido contraste. Se producen una serie de cajas para la albergar la exposición que se distribuirán en las diferentes salas siguiendo alguna de las diversas posibilidades de agrupación –recintos abiertos o cerrados, conformar elementos lineales, repartirse de manera aleatoria, etc.– que la versatilidad de la propuesta ofrece.





-  Gráficos y textos pintados en negro sobre la madera
-  Forrado interior de la caja en papel impreso
-  Bisagras de inoxidable, angulares, asas, ruedas y tornillería
-  Caja de contrachapado de chopo de 3 cm

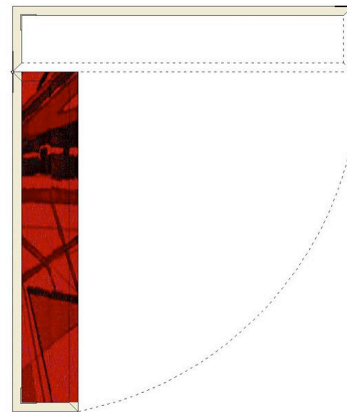

Acabados de la Caja
Plantas, alzados y secciones

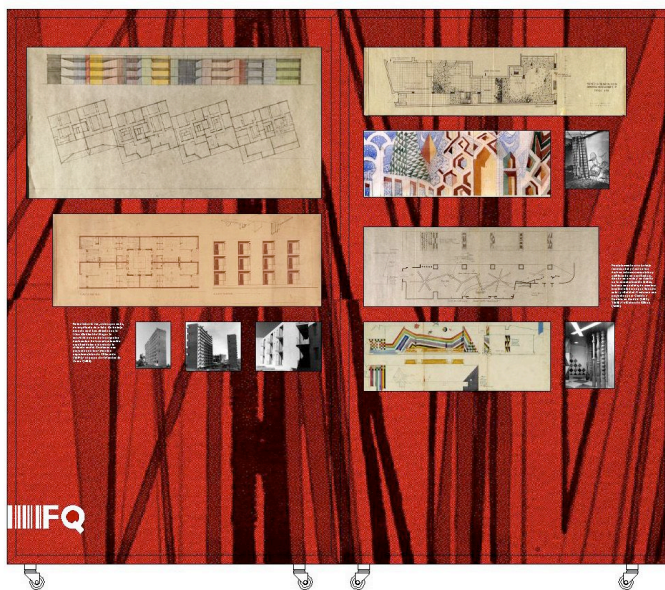

Ejemplos del acabado interior de las cajas

OPCIONES DE DISTRIBUCIÓN

Se presentan a continuación, a modo de orientación, distintas maneras de agrupar las 8 cajas que componen la exposición cuya distribución final dependerá, previa supervisión de los autores del proyecto expositivo, de la superficie disponible y su geometría, las circulaciones, requisitos de seguridad y visibilidad, iluminación, etc.

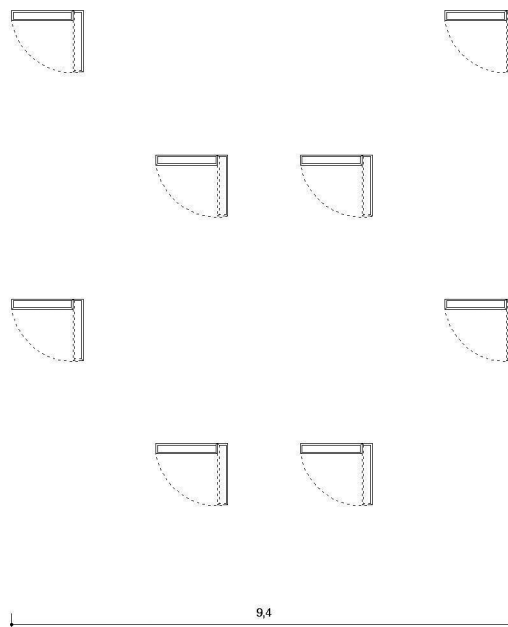
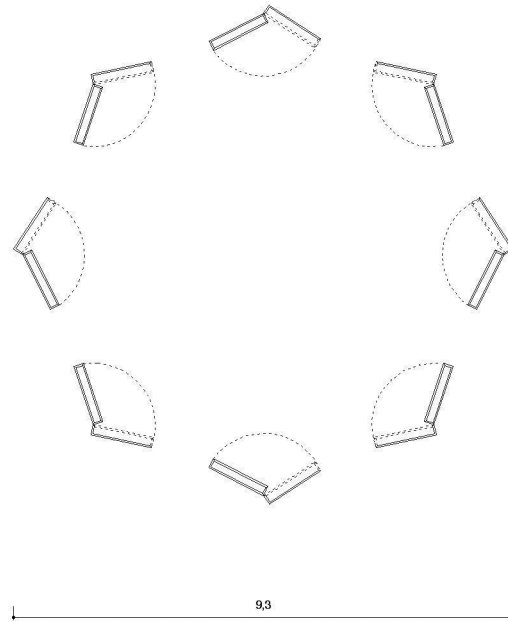

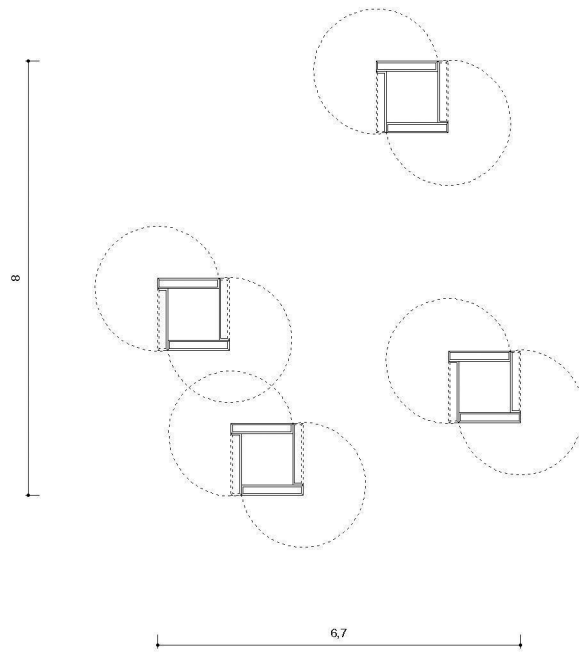
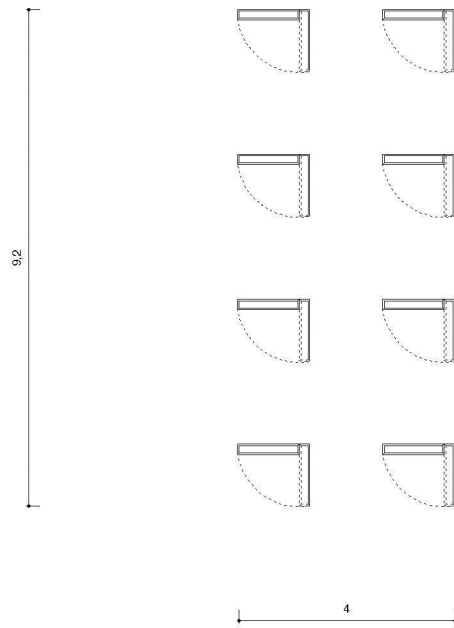

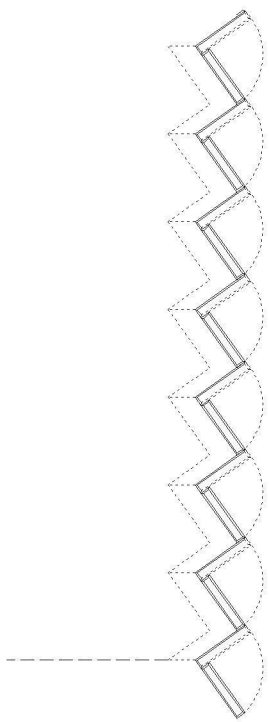

18,2

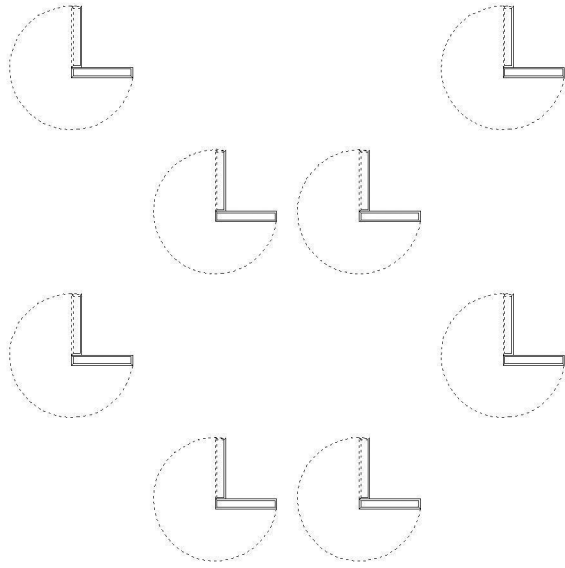

9,2



